

Kataloški broj / proizvod:
1-TH100E PETER



OPIS:

Set za igru u obliku kućice namijenjen za igru, klizanje i penjanje, koji pruža gotovo sve za savršenu zabavu.

SADRŽI:

Nosive stupove od aluminijskih profila, toranj s krovom, otvoreni tobogan, mrežu za penjanje od užeta, most od užeta, kosu stijenu za penjanje s rupama i kamenjem za penjanje, tri stepenice od nehrđajućeg čelika te bočne ploče.

Klasifikacija:	kombinirane postave igrača
Dobavljač:	OCTAGO d.o.o.
Namjena:	vanjski
Dimenzije:	4610 x 2765 x 2890 mm
Područje utjecaja:	6045 x 8260 mm
Kritična visina pada:	1000 mm
Dobna kategorija:	3 - 12 godina
Rezervni dijelovi:	dobavljač

TEHNIČKI OPIS:

Aluminijski potporni okviri profila 90 x 90 mm obrađeni su elektrolitičkim tretmanom. Platforma i stepenice izrađene su od HDPE ploče debljine 19 mm. Nadstrešnica, stepenice i bočne ploče izrađene su od HDPE plastike debljine 12/15/19 mm. Metalni dijelovi izrađeni su od nehrđajućeg čelika. Okvir je izrađen od eloksiranog aluminija. Tobogan je izrađen od polietilena (termoplastike). Spojni materijal izrađen je od nehrđajućeg čelika. Svi konstrukcijski elementi ne zahtijevaju održavanje i dizajnirani su kao **ANTIVandal**.

Vrsta udarne površine prema **HRN EN 1176-1**, Čl. 4.2.8.5.: površinski sloj tla, travnjak, kora za malč, drvena sječka, pijesak, šljunak, ostali materijali i druge debljine.

TLOCRT:

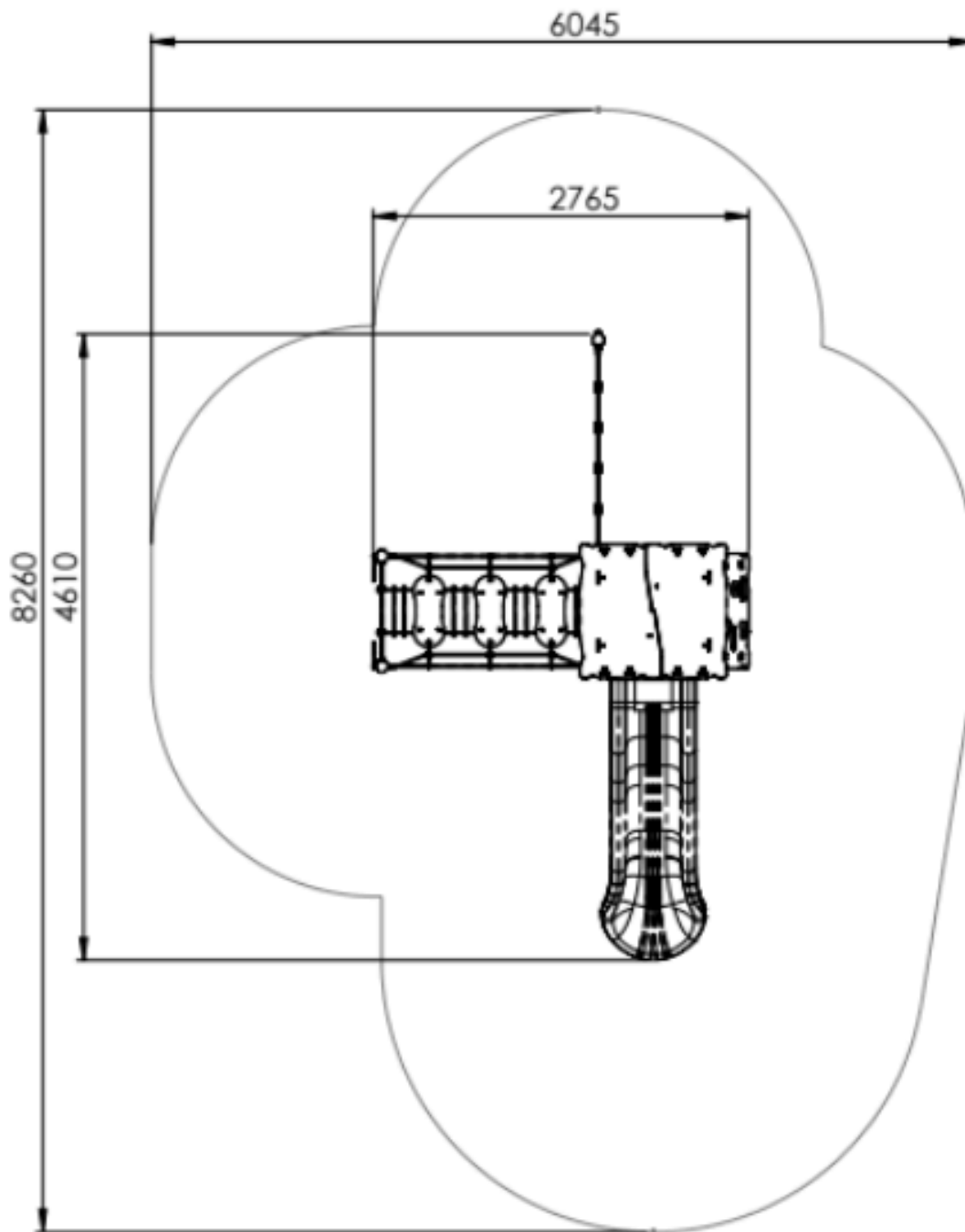

PLAN KONTROLE:

Vizualna kontrola – 1x tjedno, obavlja operater

Operativna kontrola – 4x godišnje, obavlja operater

Godišnja glavna kontrola – 1x godišnje, obavlja ovlaštena osoba