

Kataloški broj / Naziv:
2-TH1000AF AMAYA



OPIS:

Igrališna kombinirana konstrukcija s dvije kule, toboganom, užetnim mostom, užetnom penjačkom stijenom, HDPE penjačkom stijenom i edukativnim panelom namijenjena penjanju, igri i klizanju, koja nudi gotovo sve za savršenu zabavu.

SADRŽI:

Nosivi stupovi od aluminijskih profila, 1 kom kula bez krova, 1 kom kula s krovom, 1 kom otvoreni tobogan, 1 kom užetni most, 1 kom HDPE penjačka stijena, 1 kom užetna penjačka stijena i bočni paneli.

TEHNIČKI OPIS:

| | |
|--------------------------|---------------------------------|
| Kategorija: | kombinirane igraće konstrukcije |
| Dobavljač: | OCTAGO d.o.o. |
| Namjena: | vanjski prostor |
| Dimenzije: | 3410 × 3010 × 3000 mm |
| Zona sigurnosne podloge: | 6600 × 6670 mm |
| Kritična visina pada: | 1000 mm |
| Dobna kategorija: | 3 – 14 godina |
| Rezervni dijelovi: | dobavljač |

Aluminijski potporni okviri profila 90 x 90 mm obrađeni su elektrolitičkim tretmanom. Platforma i stepenice izrađene su od HDPE ploče debljine 19 mm. Stepenice i bočne ploče izrađene su od HDPE plastike debljine 12/15/19 mm. Metalni dijelovi izrađeni su od nehrđajućeg čelika. Okvir je izrađen od eloksiranog aluminija. Tobogan je izrađen od polietilena (LLDPE). Spojni materijal izrađen je od nehrđajućeg čelika. Svi konstrukcijski elementi ne zahtijevaju održavanje i dizajnirani su kao **ANTIvandal**.

Vrsta udarne površine prema **HRN EN 1176-1**, Čl. 4.2.8.5.: površinski sloj tla, travnjak, kora za malč, drvena sječka, pijesak, šljunak, ostali materijali i druge debljine.

TLOCRT:

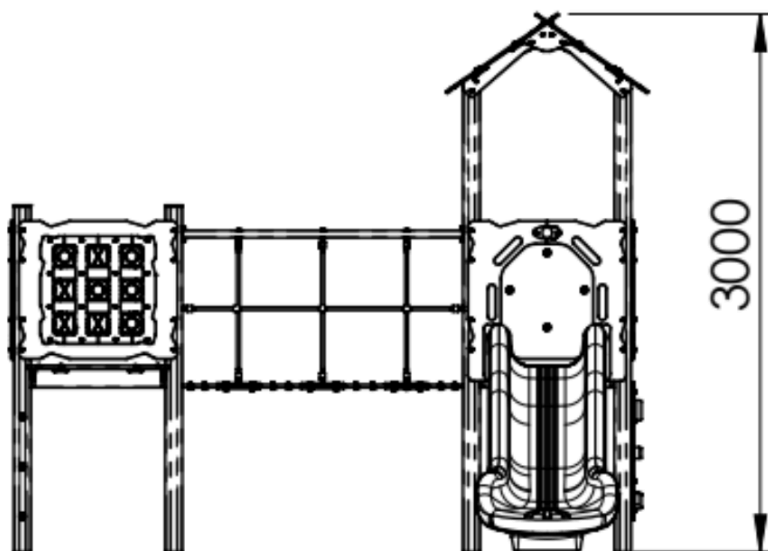
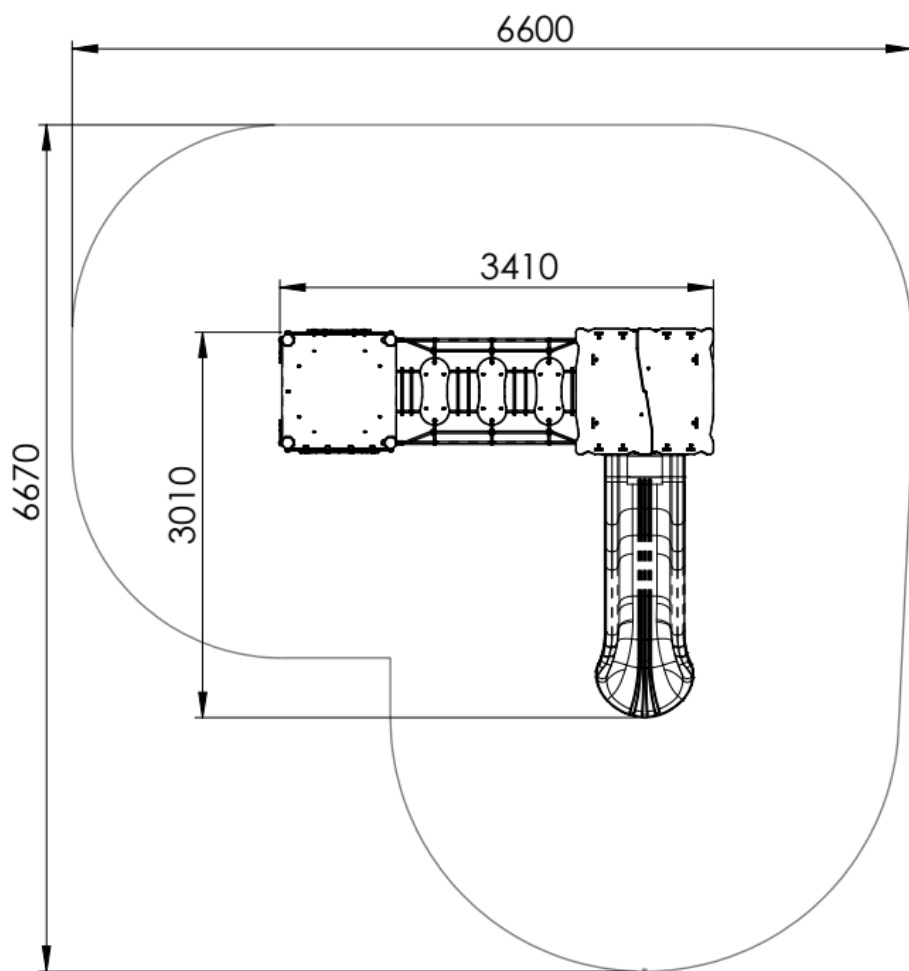

PLAN KONTROLE:

Vizualna kontrola – 1x tjedno, obavlja operater

Operativna kontrola – 4x godišnje, obavlja operater

Godišnja glavna kontrola – 1x godišnje, obavlja ovlaštena osoba