

Kataloški broj / Naziv:
2-TH1500E QUIDO

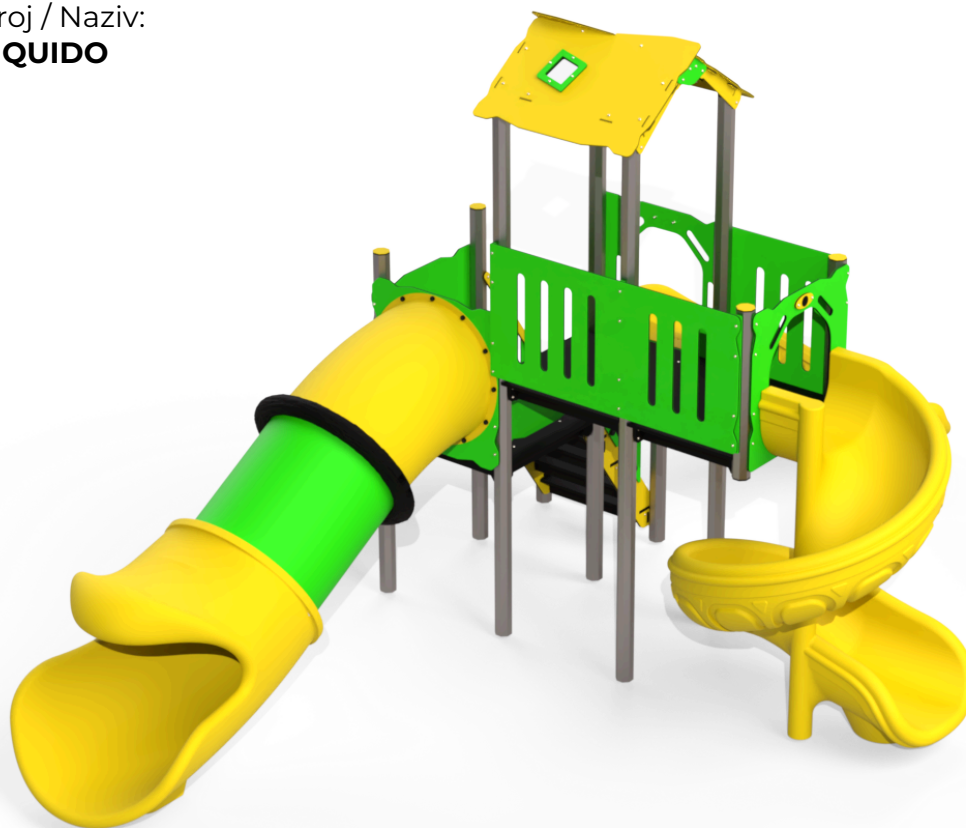

OPIS:

Kompaktni set s tri različita tobogana koji nudi gotovo sve za savršenu zabavu.

SADRŽI:

Nosivi aluminijski profili, 3 tobogana - ravni i spiralni tobogani, stepenice, krov

TEHNIČKI OPIS:

Klasifikacija:	kombinirane postave igrača
Dobavljač:	OCTAGO d.o.o.
Namjena:	vanjski prostor
Dimenzije:	6430 x 3440 x 3390 mm
Područje utjecaja:	10430 x 7080 mm
Kritična visina pada:	1500 mm
Dobna kategorija:	3 - 12 godina
Rezervni dijelovi:	dobavljač

Aluminijski potporni okviri dimenzija 90 x 90 mm su eloksirani. Platforme i stepenice izrađene su od HDPE ploče debljine 19 mm. Nadstrešnica, stepenice i bočne ploče izrađene su od HDPE plastike debljine 12/15/19 mm. Metalni dijelovi izrađeni su od nehrđajućeg čelika. Okvir je izrađen od eloksirani aluminij. Tobogani i tobogani izrađeni su od polietilena (termoplastike). Spojni materijal izrađen je od nehrđajućeg čelika. Svi strukturni elementi ne zahtijevaju održavanje i dizajnirani su kao **ANTIVANDAL**.

Vrsta udarne površine prema **HRN EN 1176-1**, Čl. 4.2.8.5.: kora za malč, drvena sječka, pijesak, šljunak, ostali materijali i druge debljine.

TLOCRT:

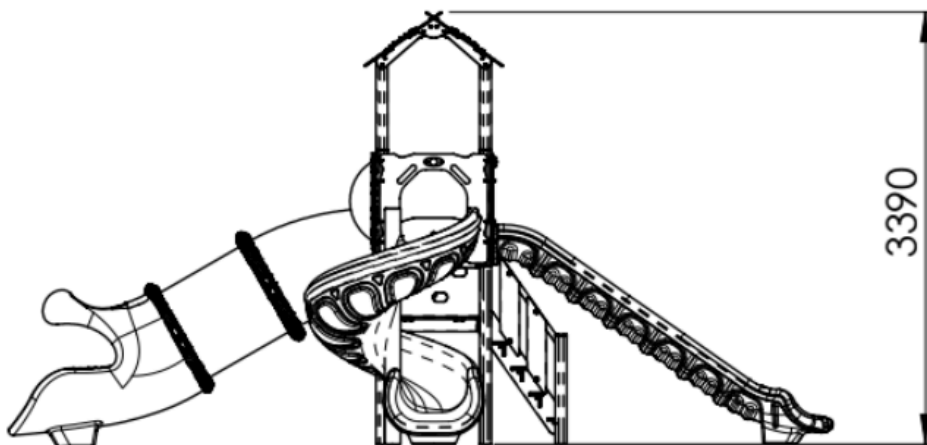
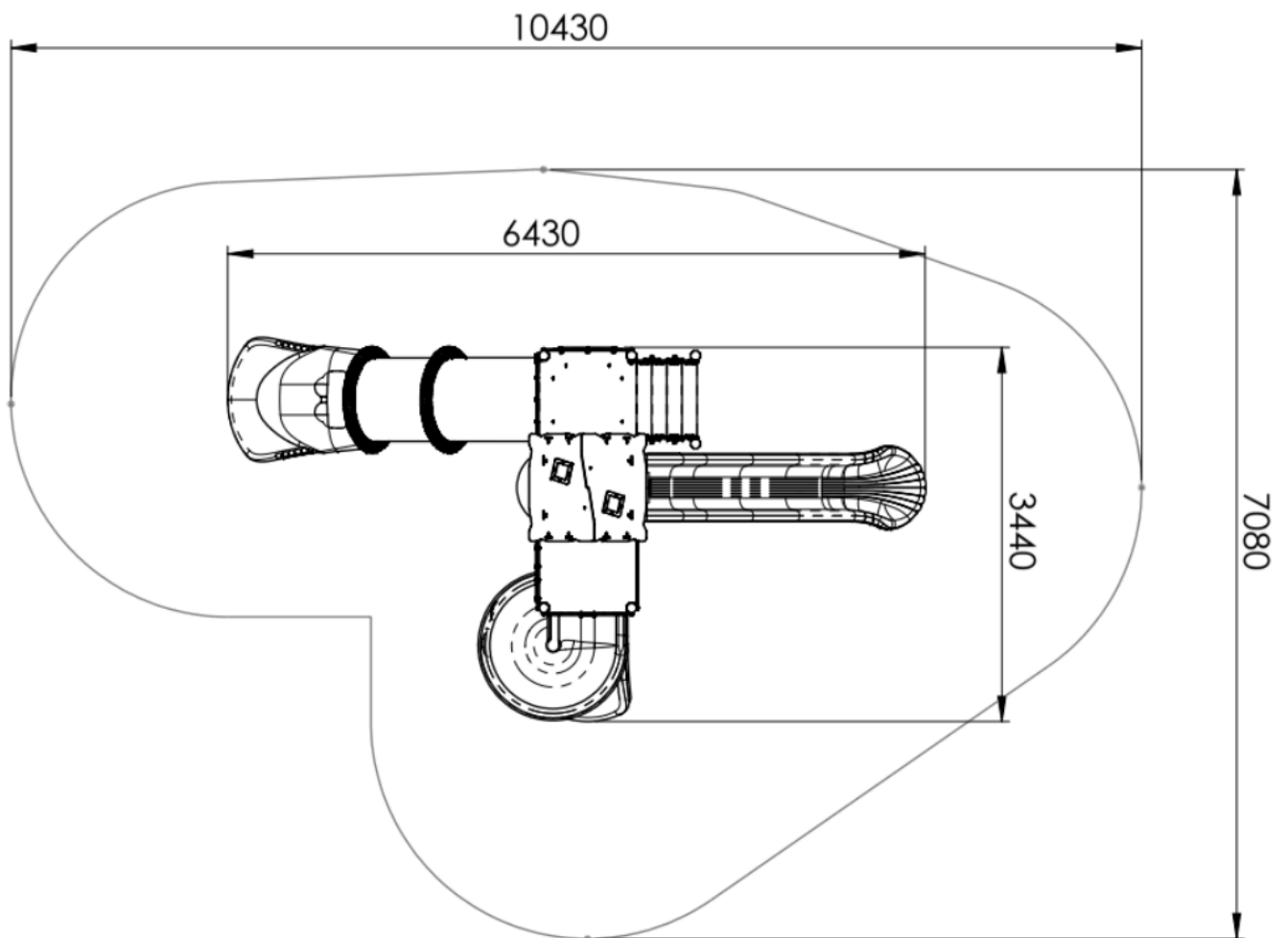

PLAN KONTROLE:

Vizualna kontrola – 1x tjedno, obavlja operater

Operativna kontrola – 4x godišnje, obavlja operater

Godišnja glavna kontrola – 1x godišnje, obavlja ovlaštena osoba