

Kataloški broj / Naziv:
3-TH1500 LEA



OPIS:

Set za igru u dizajnu kućice dizajniran za igranje, klizanje, penjanje i držanje za ruke, koji nudi gotovo sve za savršenu zabavu.

SADRŽI:

Nosivi aluminijski profili, 2 tobogana, zid za penjanje po užadi, 2 ljestve, most od užadi, stepenice, 2 tornja s krovovima, 1 toranj bez krova, bočne stijene, zid za penjanje s obojenim kamenjem, vatrogasni stup

TEHNIČKI OPIS:

Klasifikacija:	kombinirane postave igrača
Dobavljač:	OCTAGO d.o.o.
Namjena:	vanjski prostor
Dimenzije:	6955 x 3425 x 3390 mm
Područje utjecaja:	10485 x 7000 mm
Kritična visina pada:	1500 mm
Dobna kategorija:	3 - 12 godina
Rezervni dijelovi:	dobavljač

Aluminijski potporni okviri profila 90 x 90 mm obrađeni su elektrolitičkim tretmanom. Platforme i stepenice izrađene su od HDPE ploče debljine 19 mm. Nadstrešnica, stepenice i bočne ploče izrađene su od HDPE plastike debljine 12/15/19 mm. Metalni dijelovi izrađeni su od nehrđajućeg čelika, okvir je izrađen od eloksiranog aluminija. Klizači su izrađeni od polietilena (termoplastike). Spojni materijal izrađen je od nehrđajućeg čelika. Svi konstrukcijski elementi ne zahtijevaju održavanje i dizajnirani su kao **ANTIVandal**.

Vrsta udarne površine prema **HRN EN 1176-1**, Čl. 4.2.8.5.: kora za malč, drvena sječka, pijesak, šljunak, ostali materijali i druge debljine.

TLOCRT:

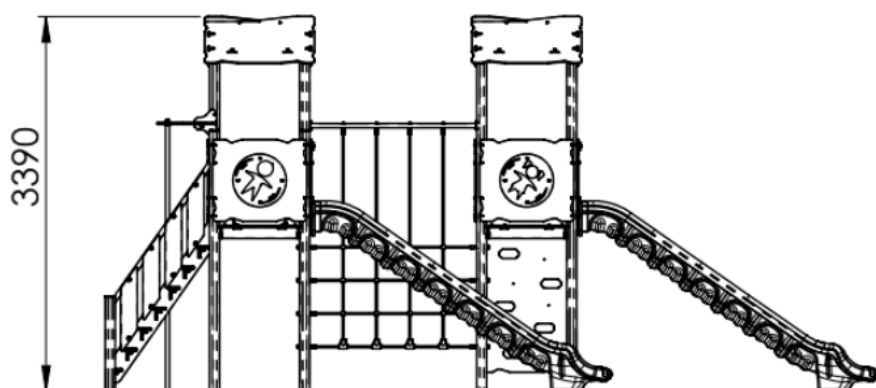
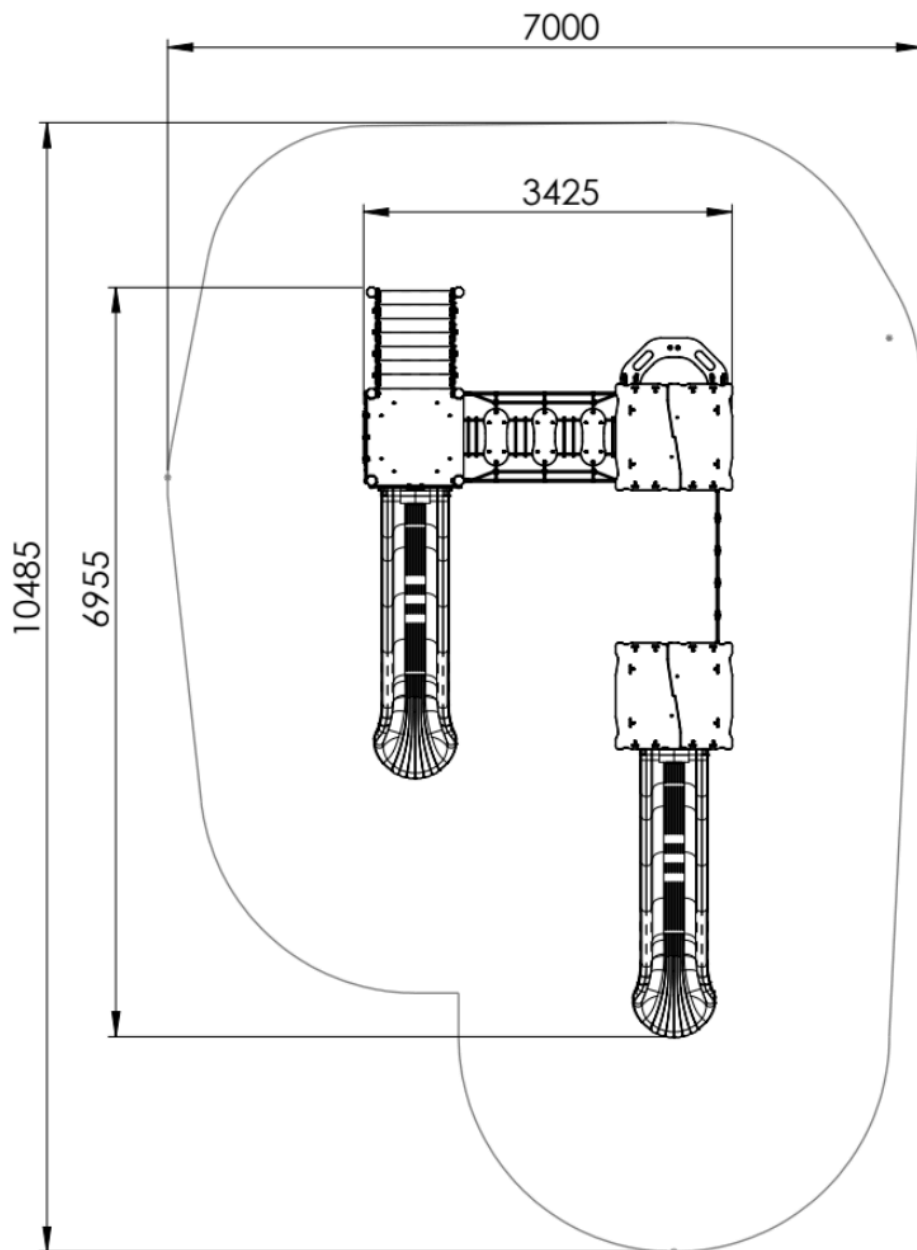

PLAN KONTROLE:

Vizualna kontrola – 1x tjedno, obavlja operater

Operativna kontrola – 4x godišnje, obavlja operater

Godišnja glavna kontrola – 1x godišnje, obavlja ovlaštena osoba