

Kataloški broj / proizvod:

A839 MP - PENJAČKA STIJENA



OPIS:

Set za penjanje i ravnotežu namijenjen za vježbanje penjanja, motorike i ravnoteže.

SADRŽI:

Potporni stupovi od aluminijskih profila, mreža od konopa, ljestve od konopa, stup za penjanje, zasebno uže s diskovima pričvršćenim za aluminijski okvir i zid za penjanje s izrezima.

Klasifikacija:	zidovi za penjanje
Dobavljač:	OCTAGO d.o.o.
Namjena:	vanjski prostor
Dimenzije:	1920 x 1090 x 2020 mm
Zona pada:	5820 x 4990 mm
Kritična visina pada:	1800 mm
Dobna kategorija:	5 - 12 godina
Rezervni dijelovi:	dobavljač

TEHNIČKI OPIS:

Nosivi aluminijski okviri profila 90 x 90 mm eloksirani su. Penjalica s izrezima izrađena je od HDPE plastike debljine 12/15/19 mm. Šipke i ostali metalni dijelovi izrađeni su od nehrđajućeg čelika. Uže i elementi za penjanje izrađeni su od PP (polipropilena). Uže je debljine 16 mm s čeličnim ojačanjem i povezano je aluminijskim konektorima. Spojni materijal izrađen je od nehrđajućeg čelika. Svi elementi konstrukcije ne zahtijevaju održavanje i dizajnirani su kao **ANTIVandal**.

Vrsta utjecajne površine prema **HRN EN 1176-1**, čl. 4.2.8.5.: kora malča, drvena sječka, pijesak, šljunak, ostali materijali i ostale debljine.

TLOCRT:

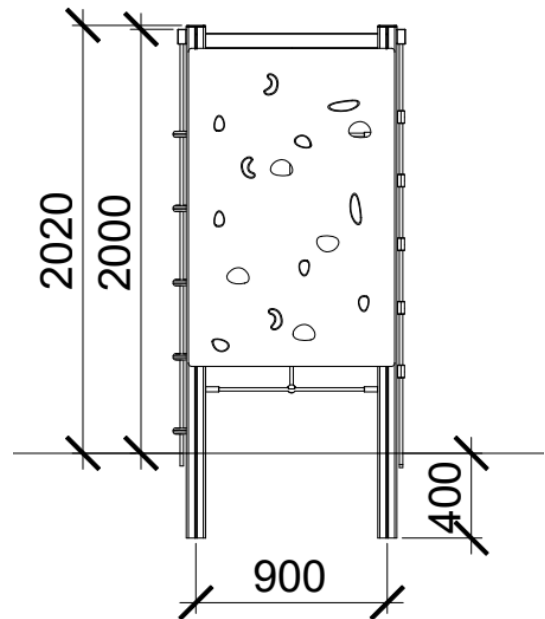
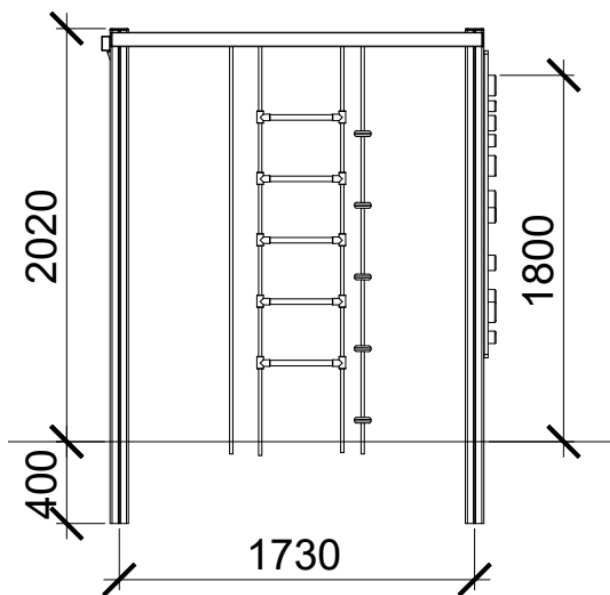
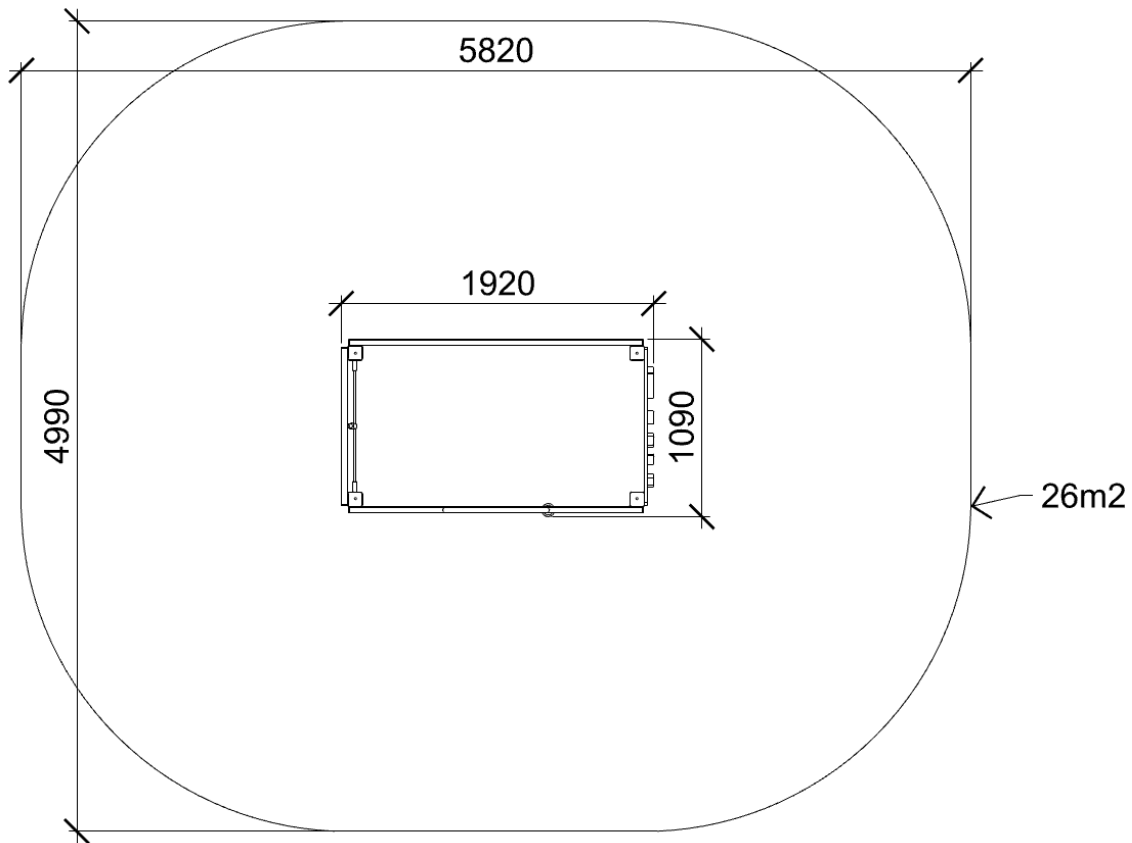

PLAN KONTROLE:

Vizualna kontrola – 1x tjedno, obavlja operater

Operativna kontrola – 4x godišnje, obavlja operater

Godišnja glavna kontrola – 1x godišnje, obavlja ovlaštena osoba