

Kataloški broj / proizvod:
2-TH1000J VENA

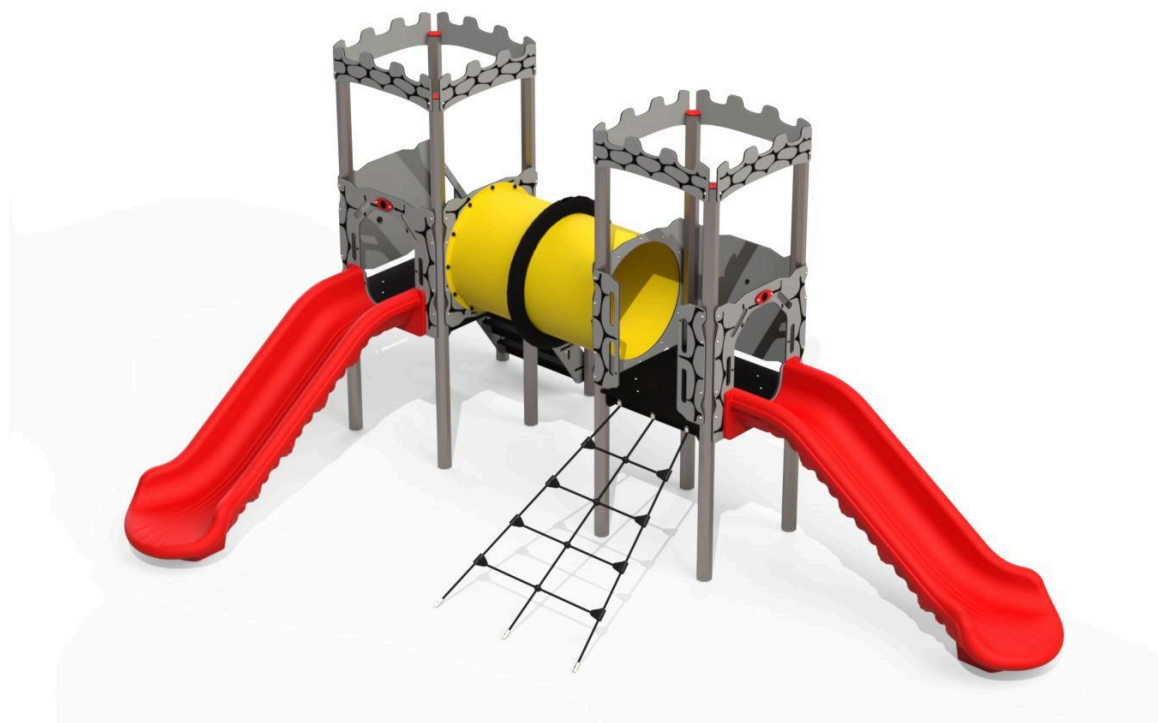

OPIS:

Set za igru u dizajnu dvorca dizajniran za igru, klizanje i penjanje, koji nudi gotovo sve za savršenu zabavu.

SADRŽI:

Nosivi stupovi od aluminijskih profila, 2 kom tornjeva, 2 kom tobogana, 2 kom tunela + spojni obroč, 1 kom vatrogasni štap, 1 kom zid za penjanje od užeta, 1 kom stepenice i bočne stranice sa motivom dvorca.

Klasifikacija:	kombinirane postave igrača
Dobavljač:	OCTAGO d.o.o.
Namjena:	vanjski prostor
Dimenzije:	5620 x 3610 x 2370 mm
Područje utjecaja:	9260 x 7110 mm
Kritična visina pada:	990 mm
Dobna kategorija:	3 - 12 godina
Rezervni dijelovi:	dobavljač

TEHNIČKI OPIS:

Aluminijski potporni okviri profila 90 x 90 mm obrađeni su elektrolitičkim tretmanom. Platforma i stepenice izrađene su od HDPE ploče debljine 19 mm. Stepenice i bočne ploče izrađene su od HDPE plastike debljine 12/15/19 mm. Metalni dijelovi izrađeni su od nehrđajućeg čelika. Okvir je izrađen od eloksiranog aluminija. Tobogan je izrađen od polietilena (LLDPE). Spojni materijal izrađen je od nehrđajućeg čelika. Svi konstrukcijski elementi ne zahtijevaju održavanje i dizajnirani su kao **ANTIVANDAL**.

Vrsta udarne površine prema **HRN EN 1176-1**, Čl. 4.2.8.5.: površinski sloj tla, travnjak, kora za malč, drvena sječka, pijesak, šljunak, ostali materijali i druge debljine.

TLOCRT:

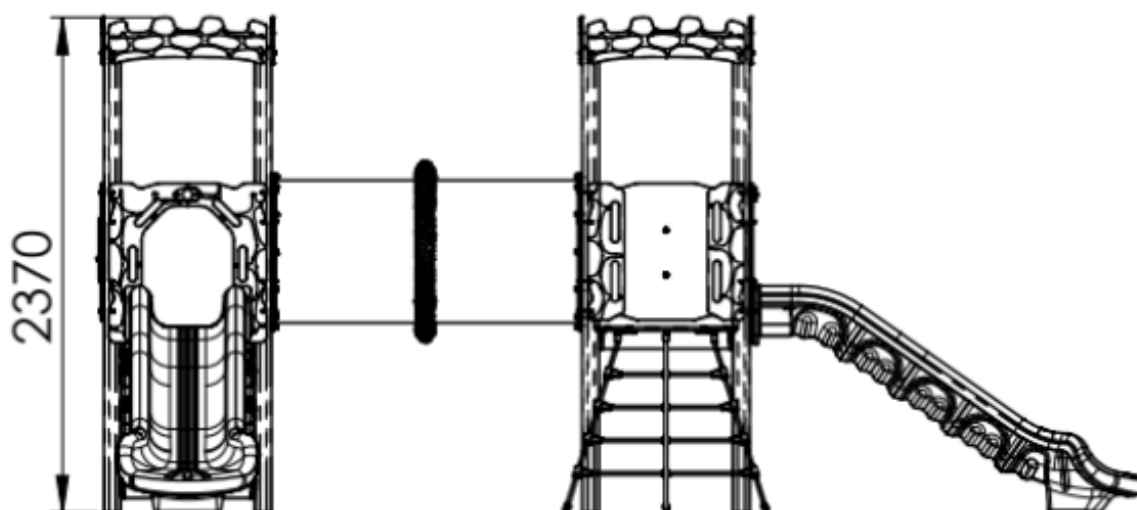
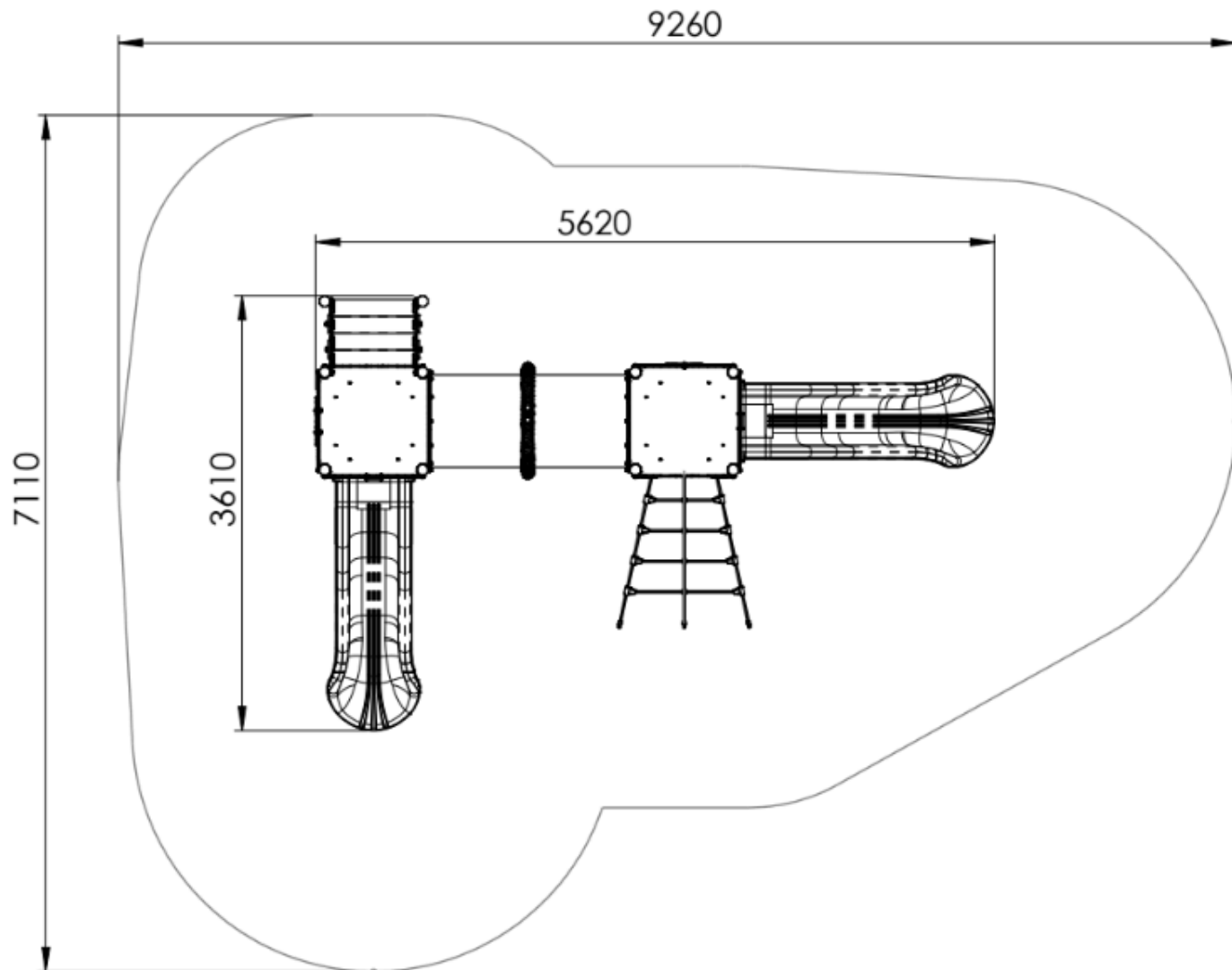

PLAN KONTROLE:

Vizualna kontrola – 1x tjedno, obavlja operater

Operativna kontrola – 4x godišnje, obavlja operater

Godišnja glavna kontrola – 1x godišnje, obavlja ovlaštena osoba