

Kataloški broj / Naziv:  
**2-TH1000AG AMAYA**



## OPIS:

Igraći set u dizajnu broda dizajniran za igru, klizanje i penjanje, koji nudi gotovo sve za savršenu zabavu.

## SADRŽI:

Nosivi stupovi od aluminijskih profila, 2 tornja bez krova, otvoreni tobogan, pomični ravni most od užadi, penjanje po užadi, mala stijena za penjanje,

## TEHNIČKI OPIS:

Klasifikacija:	kombinirane postave igrača
Dobavljač:	OCTAGO d.o.o.
Namjena:	vanjski prostor
Dimenzije:	4940 x 3220 x 2923 mm
Područje utjecaja:	7935 x 6685 mm
Kritična visina pada:	990 mm
Dobna kategorija:	3 - 12 godina
Rezervni dijelovi:	dobavljač

Aluminijski potporni okviri profila 90 x 90 mm obrađeni su elektrolitičkim tretmanom. Platforme i stepenice izrađene su od HDPE ploče debljine 19 mm. Bočne ploče izrađene su od HDPE plastike debljine 12/15/19 mm. Metalni dijelovi izrađeni su od nehrđajućeg čelika, okvir je izrađen od eloksiranog aluminijskog aluminija. Tobogan je izrađen od polietilena (termoplastike). Spojni materijal izrađen je od nehrđajućeg čelika. Svi konstrukcijski elementi ne zahtijevaju održavanje i dizajnirani su kao **ANTIVandal**.

Vrsta udarne površine prema **HRN EN 1176-1**, članak 4.2.8.5.trava, površinski sloj zemlje, riječni šljunak, gumeni pod

## TLOCRT:

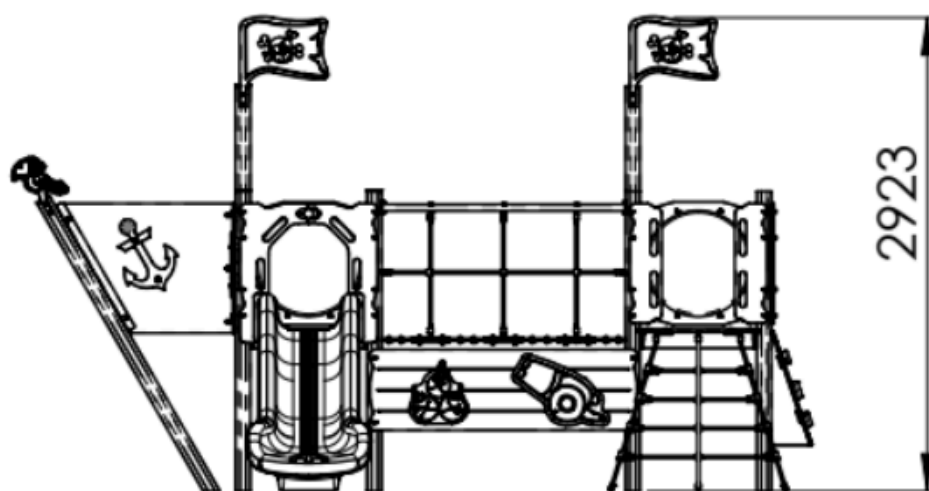
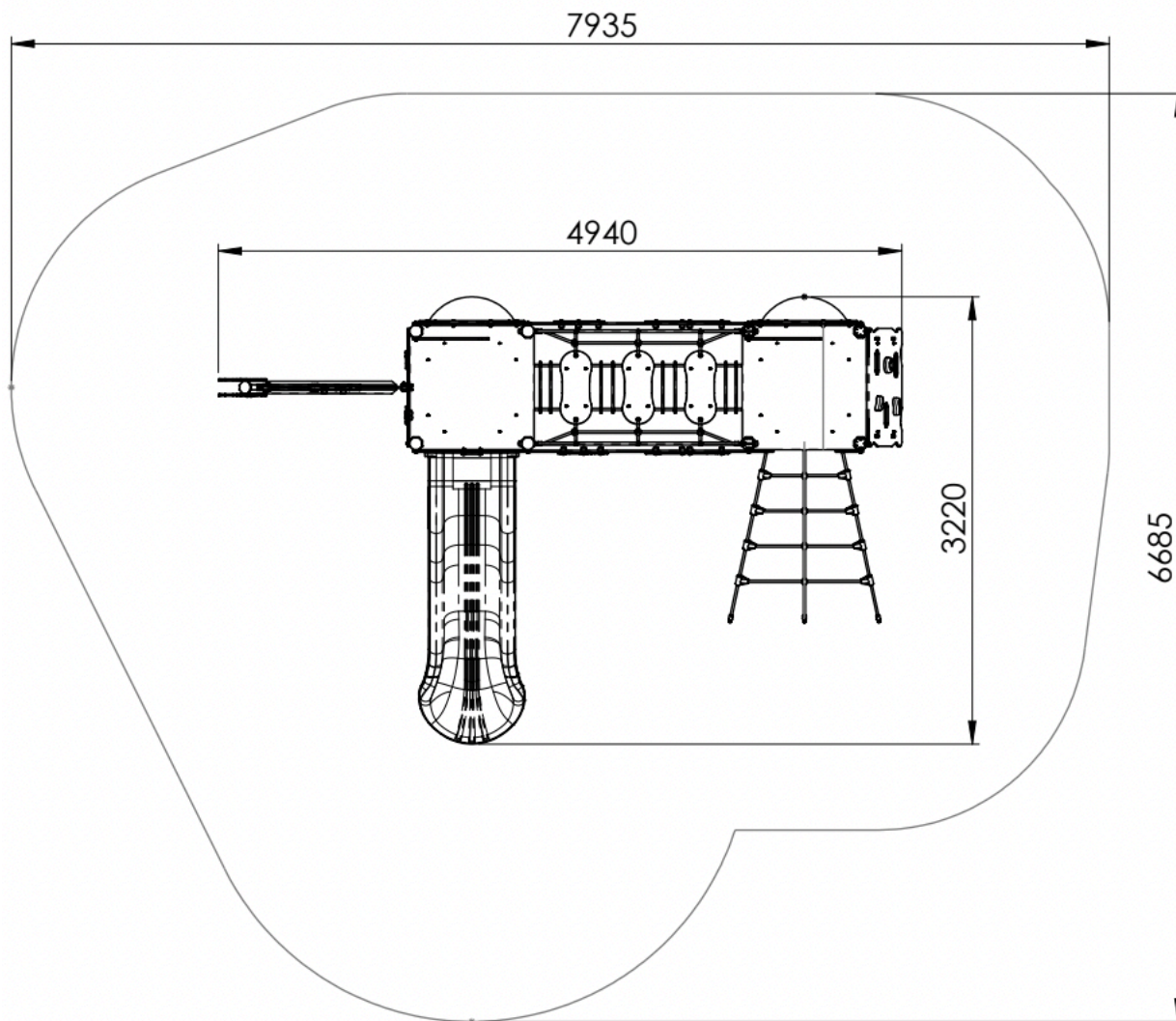

## PLAN KONTROLE:

Vizualna kontrola – 1x tjedno, obavlja operater

Operativna kontrola – 4x godišnje, obavlja operater

Godišnja glavna kontrola – 1x godišnje, obavlja ovlaštena osoba