

Kataloški broj / Naziv:

1-TH1500BA ALMA



OPIS:

Igrališna kombinirana sprava u dizajnu kućice namijenjena za igru, spuštanje niz tobogan i ljuljanje, koja pruža gotovo sve za savršenu zabavu.

SADRŽI:

Nosive stupove od aluminijskih profila, toranj s krovicom, ljuljačku s klasičnim sjedalom, otvoreni tobogan, stepenice s ogradom i bočne panele.

TEHNIČKI OPIS:

Kategorija:	kombinirane sprave za igru
Dobavljač:	OCTAGO d.o.o.
Namjena:	vanjski prostor
Dimenzije:	3442 x 1082 x 2890 mm
Sigurnosna površina:	6942 x 4200 mm
Kritična visina pada:	1500 mm
Dobna skupina:	3 – 14 godina
Rezervni dijelovi:	dobavljač

Aluminijski potporni okviri profila 90 x 90 mm obrađeni su elektrolitičkim tretmanom. Platforma i stepenice izrađene su od HDPE ploče debljine 19 mm. Nadstrešnica, stepenice i bočne ploče izrađene su od HDPE plastike debljine 12/15/19 mm. Metalni dijelovi izrađeni su od nehrđajućeg čelika. Okvir je izrađen od eloksiranog aluminijskog aluminija. Tobogan je izrađen od polietilena (termoplastike). Spojni materijal izrađen je od nehrđajućeg čelika. Svi konstrukcijski elementi ne zahtijevaju održavanje i dizajnirani su kao **ANTIVandal**.

Vrsta udarne površine prema **HRN EN 1176-1**, Čl. 4.2.8.5.: površinski sloj tla, travnjak, kora za malč, drvna sječka, pijesak, šljunak, ostali materijali i druge debljine.

TLOCRT:

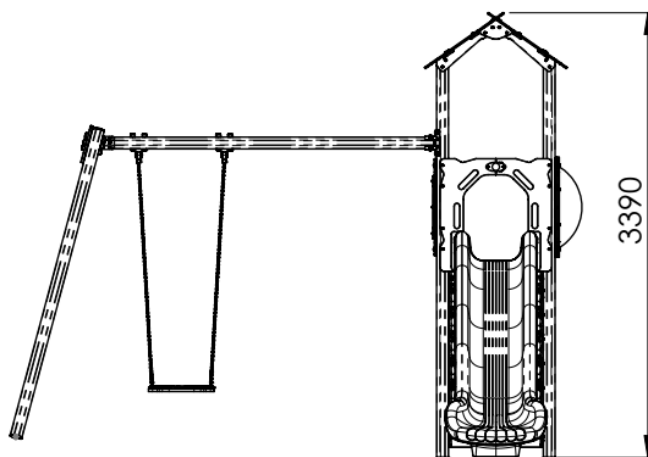
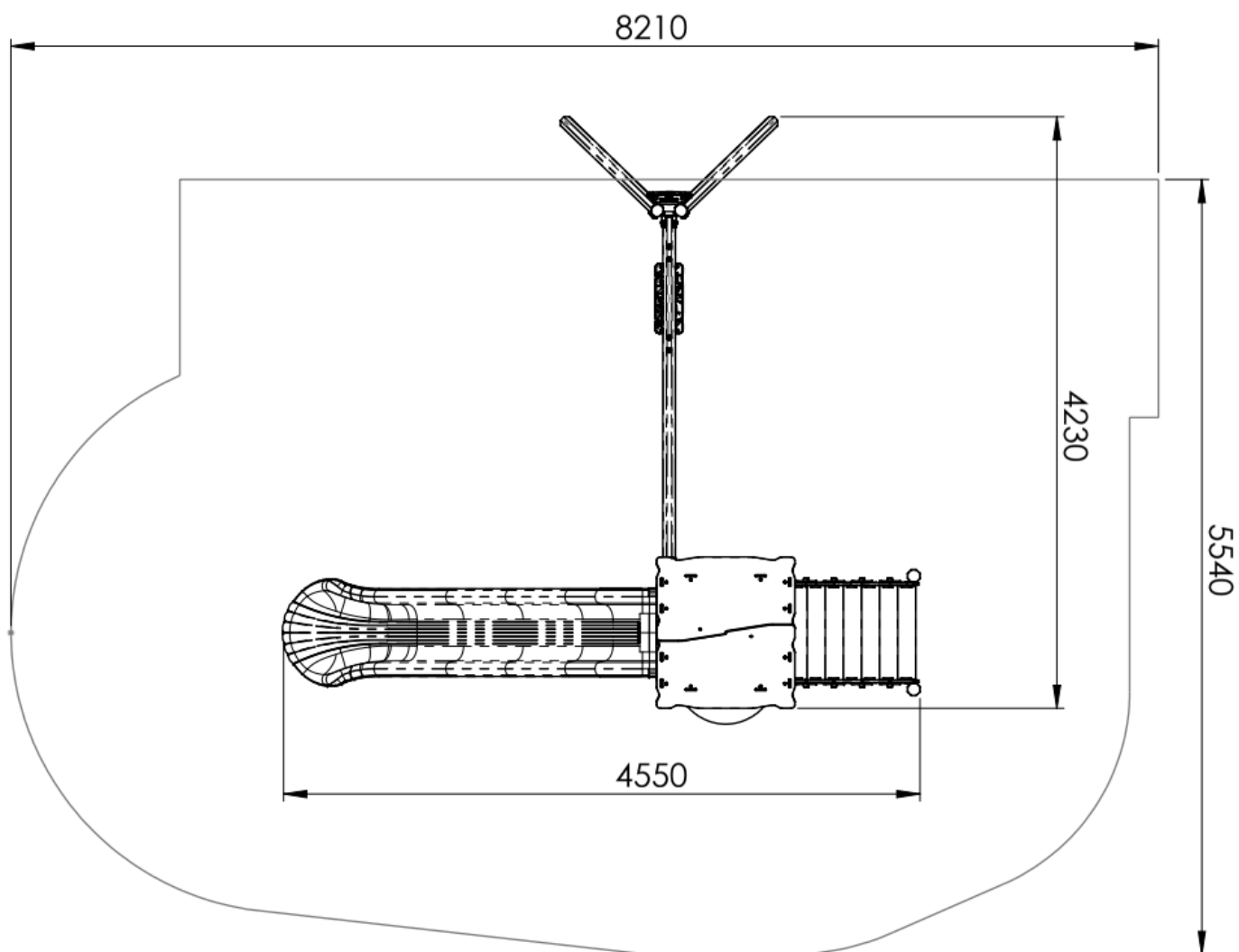

PLAN KONTROLA:

Vizualna kontrola – 1x tjedno od strane operatera

Operativna kontrola – 4x godišnje od strane operatera

Godišnji glavni pregled – 1x godišnje od strane ovlaštene osobe