

Kataloški broj / proizvod:
1-TH1000BD ALMA



OPIS:

Igrališna kombinirana sprava u dizajnu kućice namijenjena igri, spuštanju niz tobogan i penjanju, koja pruža gotovo sve za savršenu zabavu.

SADRŽI:

Nosivi stupovi od aluminijskih profila, kulu s krovicom, tobogan, stepenice s ogradom i bočne panele.

Kategorija:	kombinirane igrališne sprave
Dobavljač:	OCTAGO d.o.o.
Namjena:	vanjski prostor
Dimenzije:	4363 x 1082 x 2890 mm
Područje utjecaja:	7863 x 4200 mm
Kritična visina pada:	1000 mm
Dobna kategorija:	3 – 14 godina
Rezervni dijelovi:	dobavljač

TEHNIČKI OPIS:

Osmerokutni aluminijski potporni stupovi profila 90 x 90 mm obrađeni elektrokemijskom obradom. Platforma dimenzija 880 x 880 mm izrađena je od protuklizne HDPE plastike debljine 19 mm. Nadstrešnice, ograde i bočne ploče izrađene su od HDPE plastike debljine 12/15/19 mm. Stepenice su izrađene od HDPE ploče debljine 19 mm dimenzija 678 x 140 mm. Tobogan je izrađen od polietilena (termoplastike). Metalni dijelovi izrađeni su od nehrđajućeg čelika. EN certificirano gumeno sjedalo je s aluminijskim ojačanjem. Spojni materijal izrađen je od nehrđajućeg čelika. Svi konstrukcijski elementi ne zahtijevaju održavanje i dizajnirani su kao **ANTIvandal**.

Vrsta udarne površine prema **HRN EN 1176-1**, Čl. 4.2.8.5.: travnjak, površinski sloj tla, kora za malč, drvena sječka, pijesak, šljunak, ostali materijali i druge debljine.

TLOCRT:

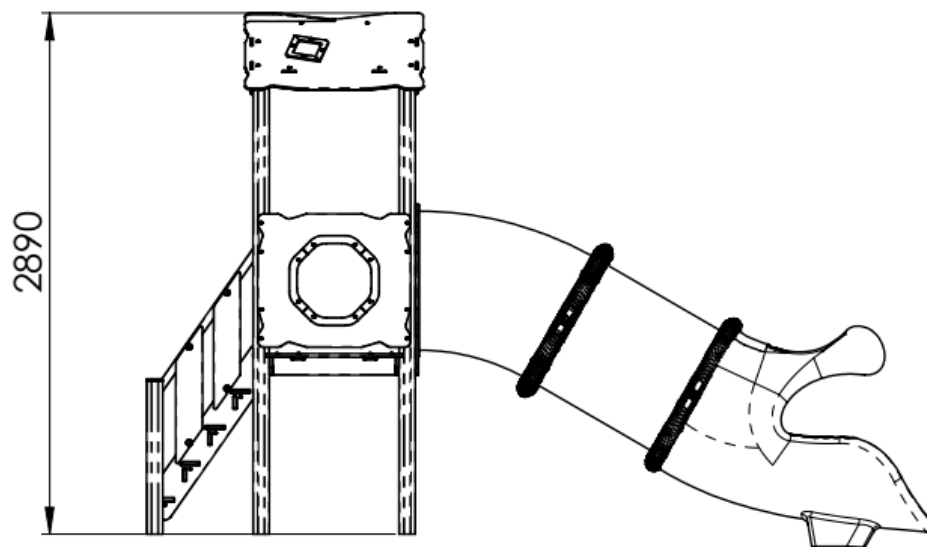
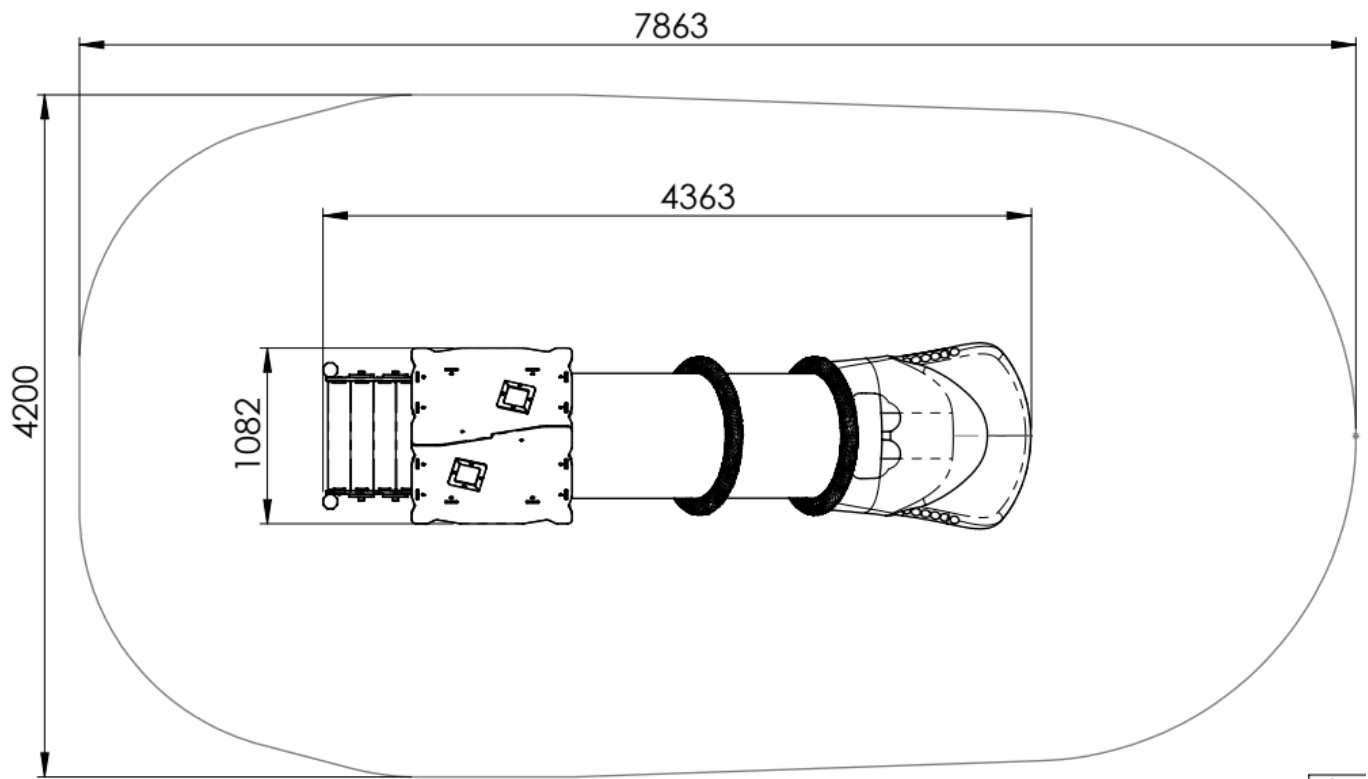

PLAN KONTROLE:

Vizualna kontrola – 1x tjedno, obavlja operater

Operativna kontrola – 4x godišnje, obavlja operater

Godišnja glavna kontrola – 1x godišnje, obavlja ovlaštena osoba