

Kataloški broj / Naziv:
2-TH1500D OLE



OPIS:

Set za igru u dizajnu kućice osmišljen za igru, klizanje, penjanje, ljuljanje, držanje za ruke i penjanje, koji nudi gotovo sve za savršenu zabavu.

SADRŽI:

Noseći stupovi od aluminijskih profila, 2 kom tornja sa nadstrešnicom, 1 kom mosta od konopa, 2 kom sjedalica za stariju djecu, 1 kom otvorenog tobogana, 1 kom rebra, 1 kom zid za penjanje uz užu, 1 kom zid za penjanje, stepenice s ogradom i bočnim stranicama.

TEHNIČKI OPIS:

Klasifikacija:	kombinirane postave igrača
Dobavljač:	OCTAGO d.o.o.
Namjena:	vanjski prostor
Dimenzije:	7628 x 6549 x 3388 mm
Područje utjecaja:	10604 x 9177 mm
Kritična visina pada:	1500 mm
Dobna kategorija:	3 - 12 godina
Rezervni dijelovi:	dobavljač

Aluminijski potporni okviri profila 90 x 90 mm obrađeni su elektrolitičkim tretmanom. Platforma i stepenice izrađene su od HDPE ploče debljine 19 mm. Stepenice i bočne ploče izrađene su od HDPE plastike debljine 12/15/19 mm. Metalni dijelovi izrađeni su od nehrđajućeg čelika. Okvir je izrađen od eloksiranog aluminija. Tobogan je izrađen od polietilena (LLDPE). Spojni materijal izrađen je od nehrđajućeg čelika. Svi konstrukcijski elementi ne zahtijevaju održavanje i dizajnirani su kao **ANTIvandal**.

Vrsta udarne površine prema **HRN EN 1176-1**, Čl. 4.2.8.5.: površinski sloj tla, travnjak, kora za malč, drvena sječka, pijesak, šljunak, ostali materijali i druge debljine.

TLOCRT:

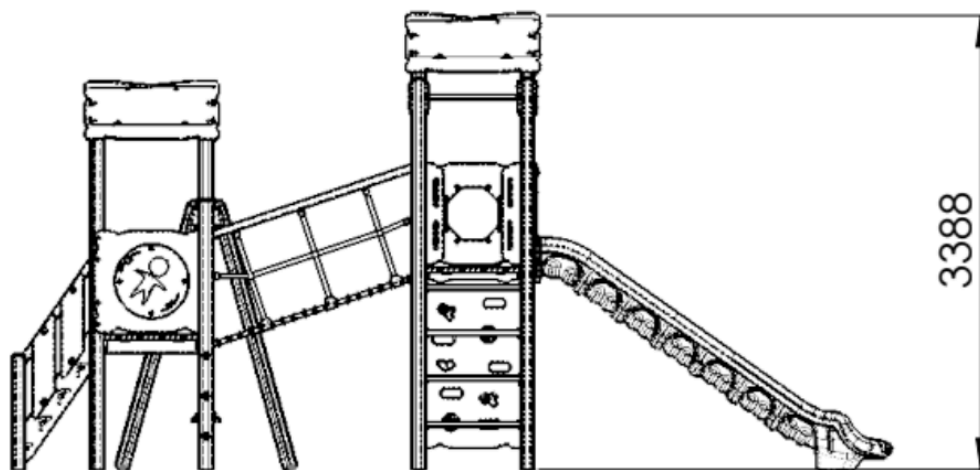
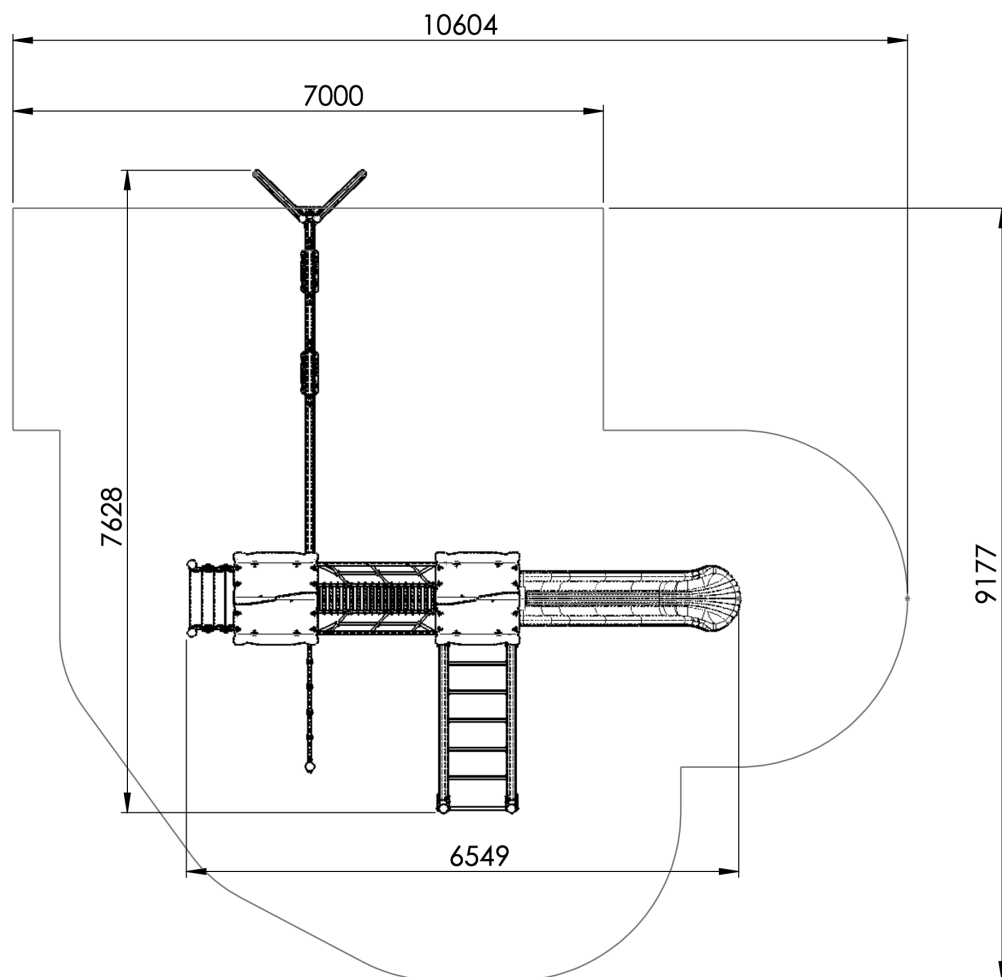

PLAN KONTROLE:

Vizualna kontrola – 1x tjedno, obavlja operater

Operativna kontrola – 4x godišnje, obavlja operater

Godišnja glavna kontrola – 1x godišnje, obavlja ovlaštena osoba