

Kataloški broj / proizvod:  
**SM104 - SKIJE**

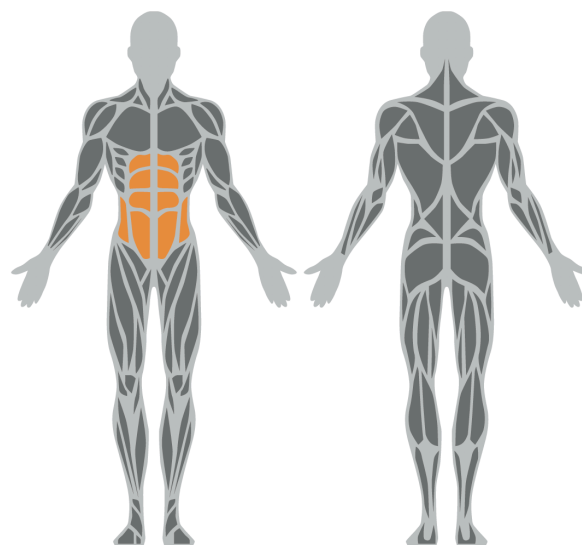

## OPIS:

Fitness oprema na otvorenom prostoru za vježbanje, jačanje i razvoj trbušnih mišića. Predviđeno za 2 osobe.

## SADRŽI:

Potporni stup od čeličnog profila, čelične ručke, gumene ručke, plastični čepovi za pokrivanje materijala za sidrenje i povezivanje, spojni element, čelično sidro i plastični čep.

## TEHNIČKI OPIS:

Klasifikacija:	fitness oprema na otvorenom prostoru
Dobavljač:	OCTAGO d.o.o.
Namjena:	vanjska
Dimenzije:	1057 x 797 x 1426 mm
Područje utjecaja:	4057 x 3797 mm
Kritična visina pada:	209 mm
Težina:	60,3 kg
Maksimalna nosivost:	130 kg
Dobna kategorija:	14+ godina
Korišteni materijal:	konstrukcijski čelik, plastika, guma, nehrđajući čelik
Obrada površine:	pjeskarenje, boja u prahu
Rezervni dijelovi:	dobavljač

Čelični profil je premazan antikorozivnom zaštitom, a zatim je površinski lakiran pečenim lakom u prahu. Plastični čepovi i poklopac izrađeni su od polietilena. Spojni materijal je izrađen od nehrđajućeg čelika. Svi elementi sprave ne zahtijevaju održavanje i **otporni su na vandalizam**.

Vrsta utjecajne površine prema **STN EN 16630**, Članak 4.3.14.3.2.: beton/kamen, asfaltne površine, površinski sloj tla, travnjak, kora malča, drvena sječka, pijesak, šljunak, ostali materijali i ostale debljine.

#### TLOCRT:

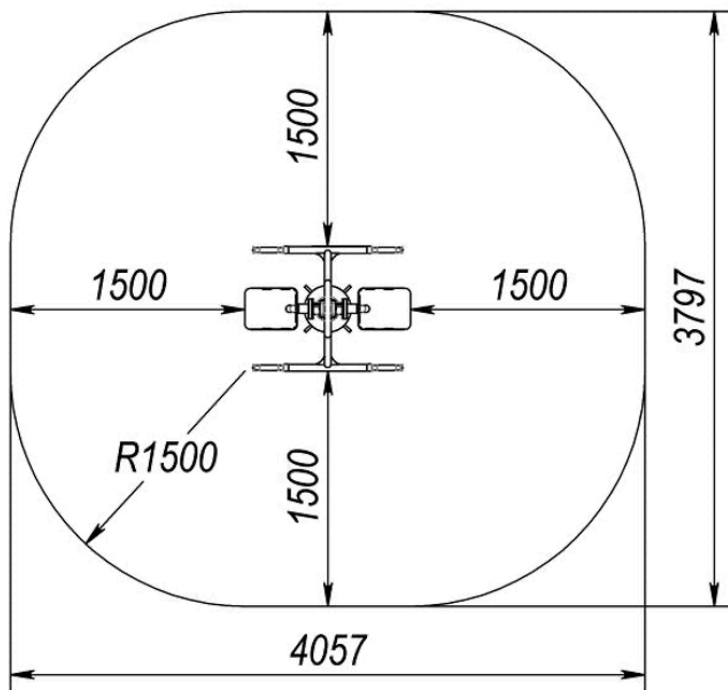

#### KORIŠTENJE SPRAVE:

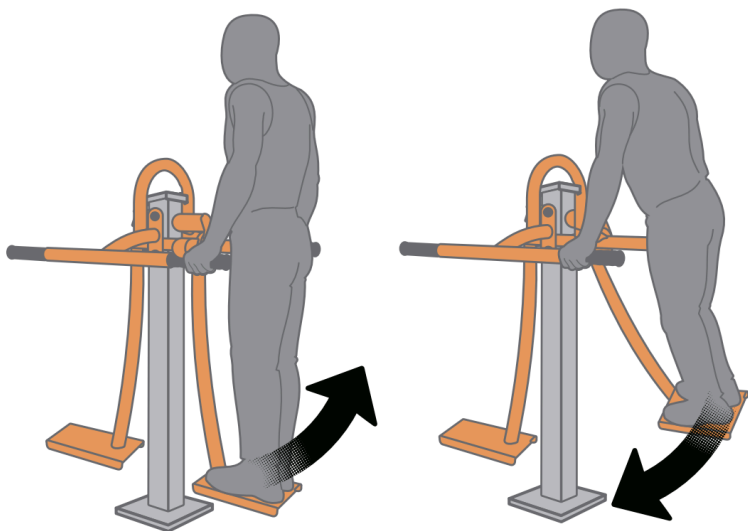

#### PROVJERITE PLAN:

Vizualni pregled - jednom tjedno obavlja operater

Operativni pregled – obavlja operater 4 puta godišnje

Glavni godišnji pregled – obavlja ga jednom godišnje ovlaštena osoba