

Kataloški broj / Naziv:
SM109 - KLUPE



OPIS:

Fitness oprema na otvorenom prostoru za vježbanje, jačanje i razvoj trbušnih mišića. Predviđeno za 2 osobe.

SADRŽI:

Potporni stup od čeličnog profila, čelične ručke, EPDM sjedala, gumene ručke, plastični čepovi za pokrivanje materijala za sidrenje i povezivanje, spojni element, čelično sidro i plastični čep.

TEHNIČKI OPIS:

Klasifikacija:	fitness oprema na otvorenom prostoru
Dobavljač:	OCTAGO d.o.o.
Namjena:	vanjska
Dimenzije:	1654 x 1175 x 582 mm
Područje utjecaja:	4654 x 4175 mm
Kritična visina pada:	582 mm
Težina:	73,2 kg
Maksimalna nosivost:	150 kg
Dobna kategorija:	14+ godina
Korišteni materijal:	konstrukcijski čelik, plastika, EPDM, nehrđajući čelik
Obrada površine:	pjeskarenje, boja u prahu
Rezervni dijelovi:	dobavljač

Čelični profil je premazan antikorozivnom zaštitom, a zatim je površinski lakiran pečenim lakom u prahu. Sjedala su prekrivena EPDM gumom. Čepovi i poklopac izrađeni su od polietilena. Spojni materijal je izrađen od nehrđajućeg čelika. Svi elementi sprave ne zahtijevaju održavanje i **otporni su na vandalizam.**

Vrsta utjecajne površine prema **HRN EN 16630**, Članak 4.3.14.3.2.: beton/kamen, asfaltne površine, površinski sloj tla, travnjak, kora malča, drvena sječka, pijesak, šljunak, ostali materijali i ostale debljine.

TLOCRT:

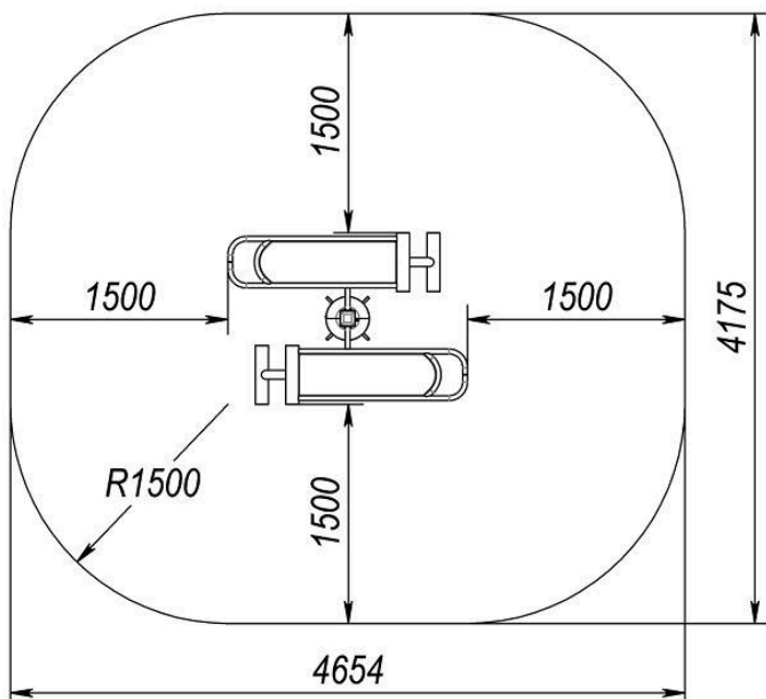

KORIŠTENJE SPRAVE:

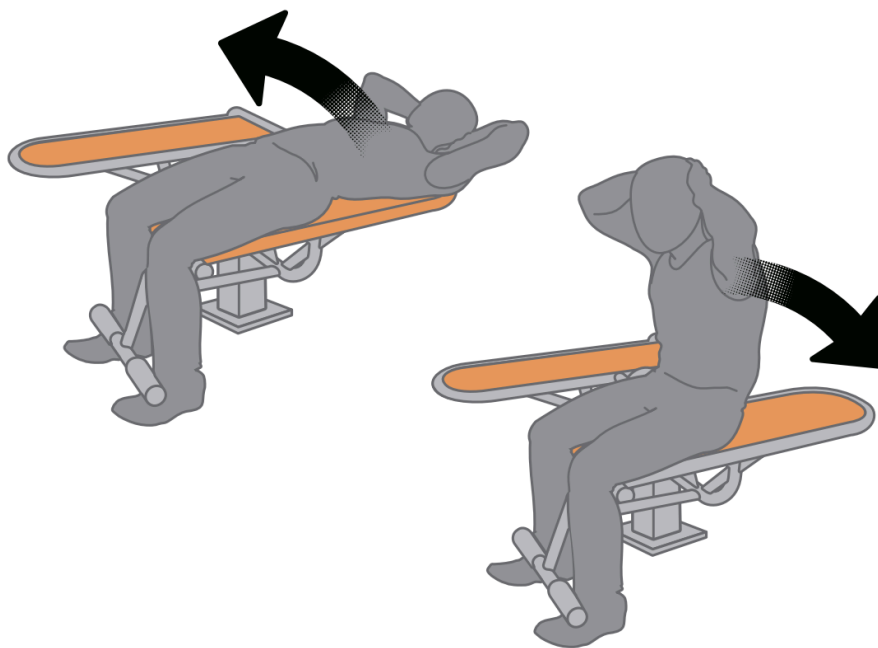

PLAN KONTROLE:

Vizualna kontrola – jednom tjedno od strane operatera

Operativna kontrola – četiri puta godišnje od strane operatera

Godišnja glavna kontrola – jednom godišnje od strane ovlaštene osobe