

Kataloški broj / proizvod:  
**SM139 - BIKIKL**

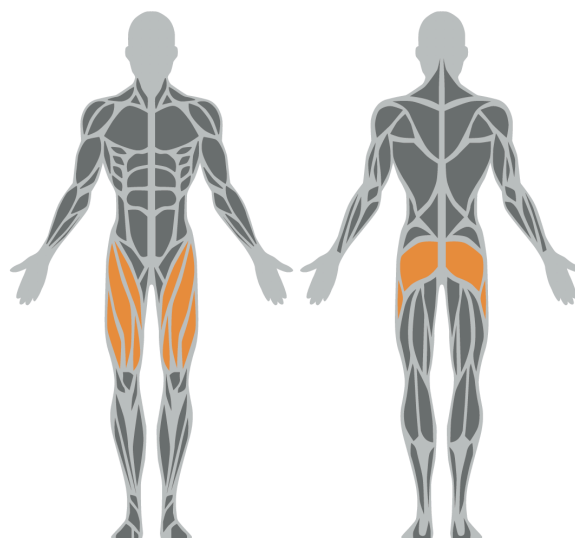

## OPIS:

Fitness oprema na otvorenom prostoru za vježbanje, jačanje i razvoj bedrenih i glutealnih mišića. Predviđeno za 1 osobu.

## SADRŽI:

Potporni stup od čeličnog profila, čelične ručke, plastično sjedalo, plastični naslon, gumene ručke, plastični čepovi za pokrivanje materijala za sidrenje i povezivanje, spojni element, čelično sidro i plastični čep.

## TEHNIČKI OPIS:

Klasifikacija:	fitness oprema na otvorenom prostoru
Dobavljač:	OCTAGO d.o.o.
Namjena:	vanjska
Dimenzije:	1288 x 484 x 699 mm
Područje utjecaja:	4288 x 3484 mm
Kritična visina pada:	404 mm
Težina:	72,2 kg
Maksimalna nosivost:	150 kg
Dobna kategorija:	14+ godina
Korišteni materijal:	konstrukcijski čelik, plastika, guma, nehrđajući čelik
Obrada površine:	pjeskarenje, boja u prahu
Rezervni dijelovi:	dobavljač

Čelični profil je premazan antikorozivnom zaštitom, a zatim je površinski lakiran pečenim lakom u prahu. Plastični naslon, sjedalo, završni čepovi i poklopac izrađeni su od polietilena. Spojni materijal je izrađen od nehrđajućeg čelika. Svi elementi sprave ne zahtijevaju održavanje i **otporni su na vandalizam**.

Vrsta utjecajne površine prema **HRN EN 16630**, Članak 4.3.14.3.2.: beton/kamen, asfaltne površine, površinski sloj tla, travnjak, kora malča, drvena sječka, pijesak, šljunak, ostali materijali i ostale debljine.

#### TLOCRT:

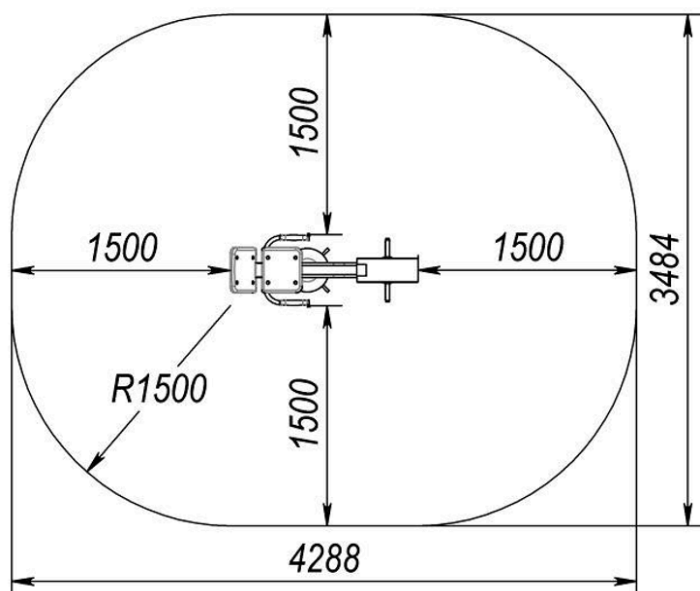

#### KORIŠTENJE SPRAVE:

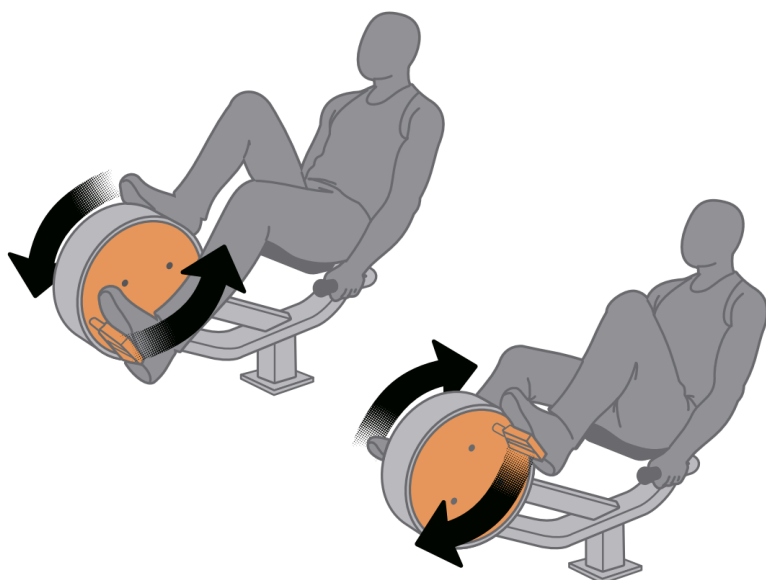

#### PROVJERITE PLAN:

Vizualni pregled - jednom tjedno obavlja operater

Operativni pregled – obavlja operater 4 puta godišnje

Glavni godišnji pregled – obavlja ga jednom godišnje ovlaštena osoba