

Kataloški broj / Naziv:

**AM111 - DJEČJI KOŠ ZA SMEĆE**

**TLOCRT:**

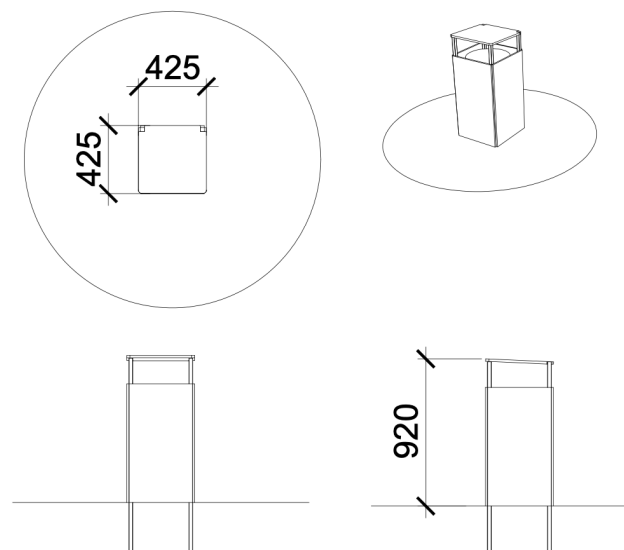

**OPIS:**

Dječja kanta za smeće s uklonjivim pocinčanim umetkom.

**SADRŽI:**

Aluminijski potporni stupovi, pocinčani umetak, bočne panele, plastični gornji poklopac s otvorom.

Klasifikacija:	pribor
Dobavljač:	OCTAGO d.o.o.
Namjena:	vanjski prostor
Dimenzije:	425 x 425 x 920 mm
Zona pada:	-
Kritična visina pada:	-
Dobna kategorija:	-
Rezervni dijelovi:	dobavljač

**TEHNIČKI OPIS:**

Nosivi aluminijski profili dimenzija 90 x 90 mm obrađeni su eloksiranjem. Sjedišta i završne kapice izrađeni su od HDPE plastike debljine 12/15/19 mm sa zaobljenim rubovima radi sigurnosti. Ručke su izrađene od nehrđajućeg čelika. Sidro za učvršćivanje elementa izrađeno je od metala s vrućim cinčanjem. Odbojnik je izrađen od meke gume. Svi spojni elementi izrađeni su od nehrđajućeg čelika. Svi dijelovi konstrukcije su bez potrebe za održavanjem i dizajnirani su kao **ANTivandal**.

Vrsta podloge prema **HRN EN 1176**: zemlja, trava, malč kora, drveni sjeckanci, pijesak, šljunak, drugi materijali i druge debljine.

**PLAN KONTROLE:**

Vizualna kontrola – 1x tjedno, obavlja operater

Operativna kontrola – 4x godišnje, obavlja operater

Godišnja glavna kontrola – 1x godišnje, obavlja ovlaštena osoba