

Kataloški broj / proizvod:  
**3-TH1500A LOON**



## OPIS:

Igraći set uključuje tri tornja, dvije nadstrešnice, dva tobogana, tunel, most od užadi, dva zida od užadi, ljestve od užadi, stepenice i vatrogasni stup. Set je dizajniran za penjanje, igru i klizanje te pruža sve što je potrebno za sigurnu i zabavnu igru na otvorenom.

## SADRŽI:

Nosivi stupovi od aluminijskih profila, 3 tornja, 2 tornja s krovom, 1 most od užadi, 2 otvorena tobogana, 3 penjalice od užadi, zid, 1 vatrogasni stup, stepenice s ogradom, bočne ploče.

Klasifikacija:	kombinirane postave igrača
Dobavljač:	OCTAGO d.o.o.
Namjena:	vanjski prostor
Dimenzije:	7914 x 4993 x 3390 mm
Područje utjecaja:	11914 x 8140 mm
Kritična visina pada:	1500 mm
Dobna kategorija:	3 - 12 godina
Rezervni dijelovi:	dobavljač

## TEHNIČKI OPIS:

Aluminijski potporni okviri dimenzija 90 x 90 mm su eloksirani. Platforme i stepenice izrađene su od HDPE ploče debljine 19 mm. Krov, Stepenice i bočne ploče izrađene su od HDPE plastike debljine 12/15/19 mm. Metalni dijelovi izrađeni su od nehrđajućeg čelika. Okvir je izrađen od eloksirani aluminij. Klizači i tunel izrađeni su od polietilena (termoplastike). Pričvršćivači su izrađeni od nehrđajućeg čelika. Svi elementi konstrukcije ne zahtijevaju održavanje i projektirane su kao **ANTIVANDAL**.

Vrsta udarne površine prema **HRN EN 1176-1**, Čl. 4.2.8.5.: kora za malč, drvena sječka, pijesak, šljunak, ostali materijali i druge debljine.

## TLOCRT:

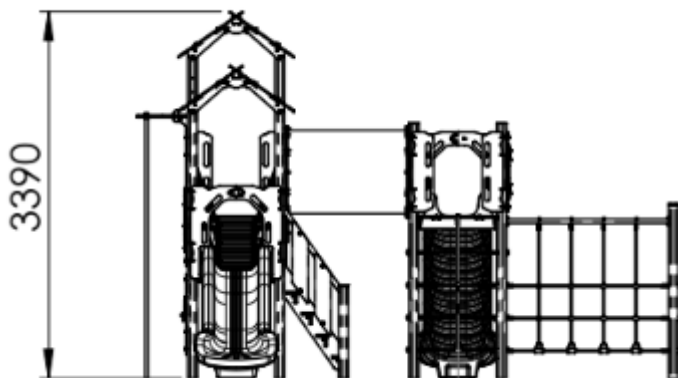
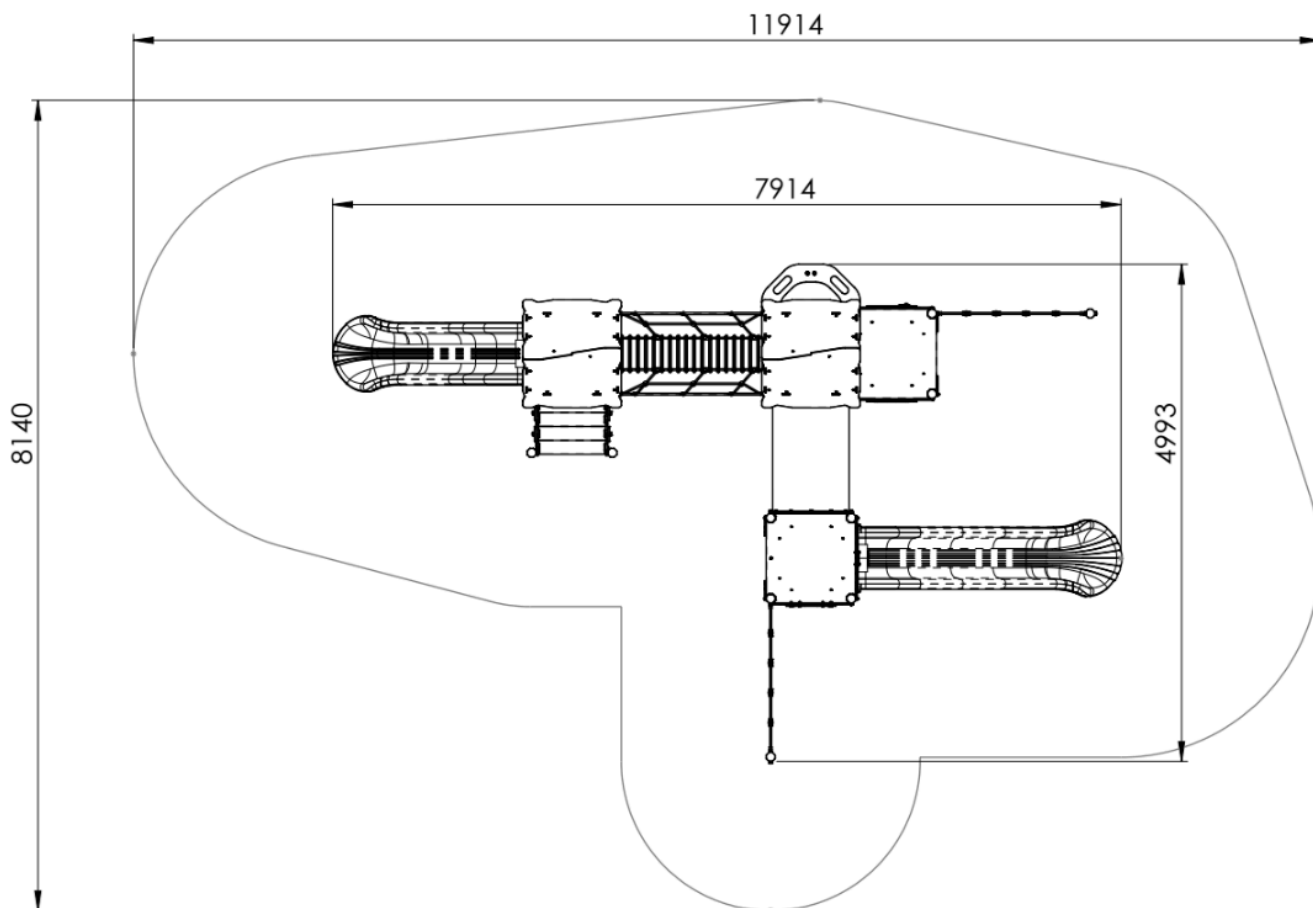

## PLAN KONTROLE:

Vizualna kontrola – 1x tjedno, obavlja operater

Operativna kontrola – 4x godišnje, obavlja operater

Godišnja glavna kontrola – 1x godišnje, obavlja ovlaštena osoba