

Kataloški broj / proizvod:  
**LP791 - BOSTONSKA LJULJAČA**



## OPIS:

Bostonska ljuljačka neizostavan je element svakog javnog rekreacijskog prostora, kao što su sportska i igrališta, trgovački i zabavni centri, plaže, kućna okruženja i drugo. Ovaj proizvod izvrsno je rješenje za individualnu upotrebu i može se postaviti u blizini privatnih kuća ili u vrtovima. Ljuljačka je udobna klupa koja je pričvršćena na pravokutni metalni okvir jakim lancima. Na ovoj klupi ne možete se samo odmarati, piti kavu ili uživati u slikovitom krajoliku, već se i ljuljati. U gornjem dijelu konstrukcije nalazi se zaštitni pokrov koji štiti odmarače od sunčevih zraka.

## SADRŽI:

Čelični noseći okvir, 24 drvene letvice, pričvršćivači.

Klasifikacija:	namještaj
Dobavljač:	OCTAGO d.o.o.
Namjena:	vanjski prostor
Dimenzije:	2600 x 1040 x 2206 mm
Sidrenje:	na popločane ploče ili u betonski temelj pomoću navojnih šipki
Težina:	270 kg
Nosivost:	300 kg / za 3 osobe
Korišteni materijal:	konstrukcijski čelik, nehrđajući čelik, borovina
Površinska obrada:	pjeskarenje, praškasto premazivanje, lakiranje
Rezervni dijelovi:	dobavljač

## TEHNIČKI OPIS:

Čelični profil je tretiran antikorozivnom zaštitom, a zatim površinski obrađen lakom pečenim u prahu. Borovo drvo je zaštićeno individualnom tehnologijom obrade drva koju je razvio Remmers. Spojni materijal i lanci izrađeni su od nehrđajućeg čelika. Svi elementi uređaja ne zahtijevaju održavanje i dizajnirani su kao **ANTIVANDAL**.

## DIMENZIJE:

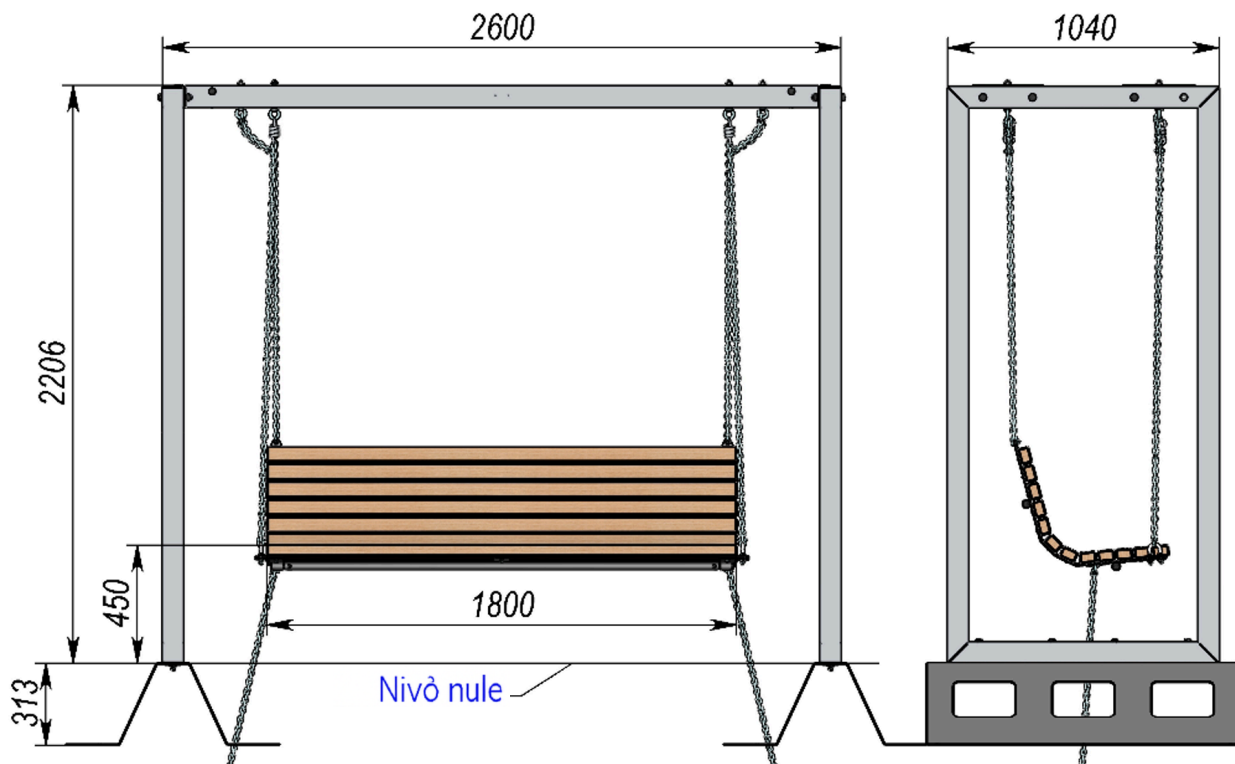

## PLAN KONTROLE:

Vizualna kontrola – 1x tjedno, obavlja operater

Operativna kontrola – 4x godišnje, obavlja operater

Godišnja glavna kontrola – 1x godišnje, obavlja ovlaštena osoba