

Kataloški broj / Naziv:
2-TH1000I KARL



OPIS:

Igrališna kombinirana sprava u dizajnu kućice namijenjena za igru, spuštanje niz tobogan i ljuljanje, koja pruža gotovo sve za savršenu zabavu.

SADRŽI:

Nosive stupove od aluminijskih profila, toranj s krovicom, toranj bez krovica, otvoreni tobogan, stepenice s ogradom i bočne panele.

TEHNIČKI OPIS:

Kategorija:	kombinirane sprave za igru
Dobavljač:	OCTAGO d.o.o.
Namjena:	eksterijer
Dimenzije:	3695 x 1340 x 2885 mm
Sigurnosna površina:	7260 x 4346 mm
Kritična visina pada:	1000 mm
Dobna skupina:	3 – 14 godina
Rezervni dijelovi:	dobavljač

Aluminijski potporni okviri profila 90 x 90 mm obrađeni su elektrolitičkim tretmanom. Platforma i stepenice izrađene su od HDPE ploče debljine 19 mm. Stepenice i bočne ploče izrađene su od HDPE plastike debljine 12/15/19 mm. Metalni dijelovi izrađeni su od nehrđajućeg čelika. Okvir je izrađen od eloksiranog aluminijskog aluminija. Tobogan je izrađen od polietilena (LLDPE). Spojni materijal izrađen je od nehrđajućeg čelika. Svi konstrukcijski elementi ne zahtijevaju održavanje i dizajnirani su kao **ANTIvandal**.

Vrsta udarne površine prema **HRN EN 1176-1**, Čl. 4.2.8.5.: površinski sloj tla, travnjak, kora za malč, drvena sječka, pijesak, šljunak, ostali materijali i druge debljine.

TLOCRT:

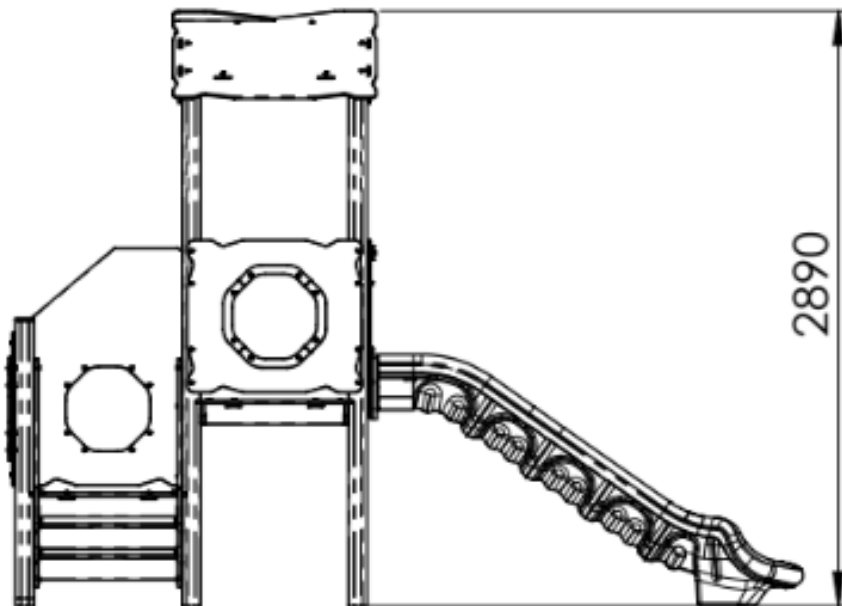
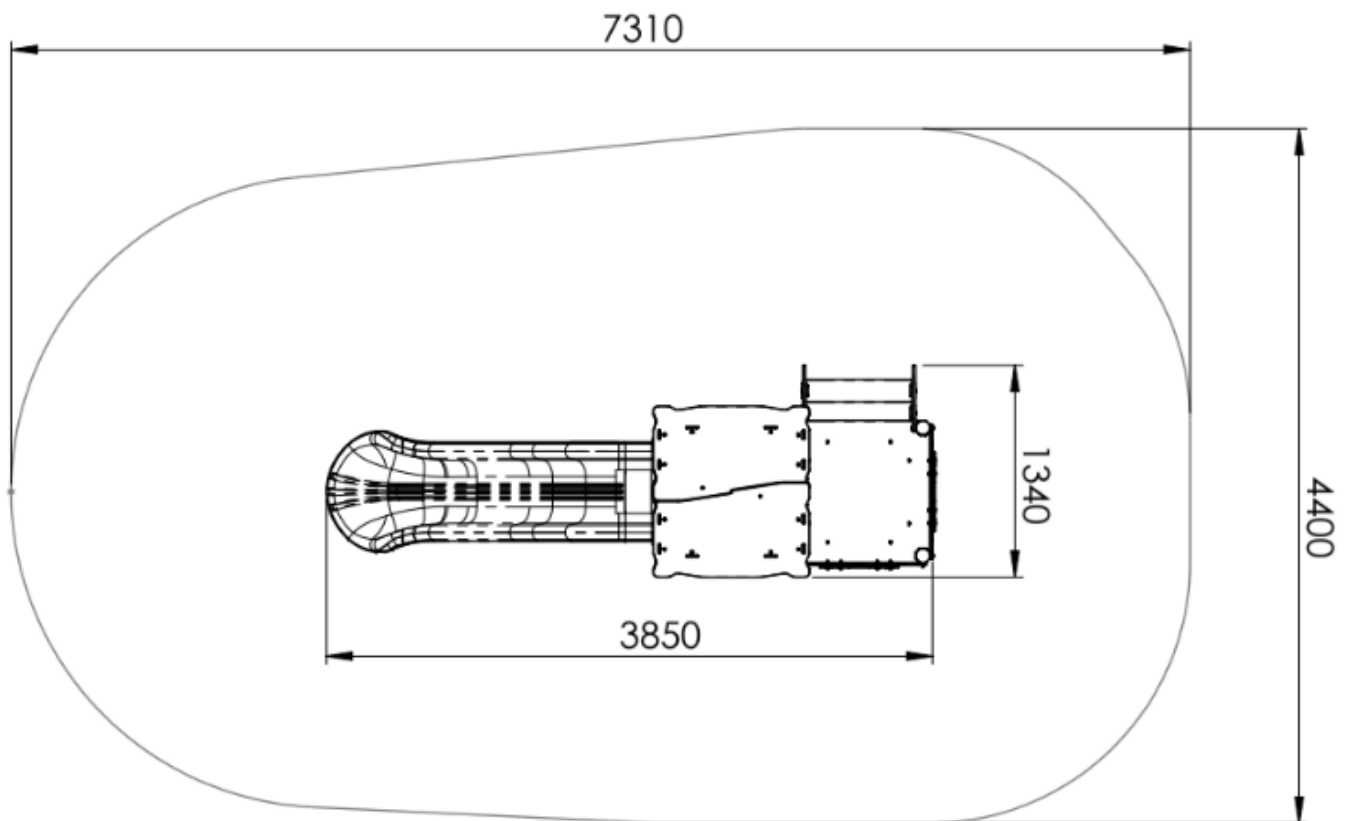

PLAN KONTROLE:

Vizualna kontrola – 1x tjedno, obavlja operater

Operativna kontrola – 4x godišnje, obavlja operater

Godišnja glavna kontrola – 1x godišnje, obavlja ovlaštena osoba