

Kataloški broj / proizvod:
SH1000A NEKORIŠTENO



OPIS:

Set za igru u dizajnu broda dizajniran za igru, klizanje, penjanje. Zajedno s pješčanicom i elementom za igru nudi gotovo sve za savršenu zabavu.

SADRŽI:

Nosivi stupovi od aluminijskih profila, 2 tornja bez krova, 2 otvorena tobogana, tunel, penjanje po užetu, 1 mala stijena za penjanje s izrezima, stepenice s ogradama, bočne ploče s prozorima i pješčanik s elementom za balansiranje.

Klasifikacija:	kombinirane postave igrača
Dobavljač:	OCTAGO d.o.o.
Određivanje:	vanjski prostor
Dimenzije:	5904 x 5615 x 2810 mm
Područje utjecaja:	8886 x 9615 mm
Kritična visina pada:	1000 mm
Dobna kategorija:	3 - 14 godina
Rezervni dijelovi:	dobavljač

TEHNIČKI OPIS:

Aluminijski potporni okviri profila 90 x 90 mm obrađeni su elektrolitičkim tretmanom. Platforma i stepenice izrađene su od HDPE ploče debljine 19 mm. Nadstrešnica, stepenice i bočne ploče izrađene su od HDPE plastike debljine 12/15/19 mm. Metalni dijelovi izrađeni su od nehrđajućeg čelika. Okvir je izrađen od eloksiranog aluminija. Tobogan je izrađen od polietilena (termoplastike). Spojni materijal izrađen je od nehrđajućeg čelika. Svi konstrukcijski elementi ne zahtijevaju održavanje i dizajnirani su kao **ANTIVANDAL**.

Vrsta udarne površine prema **HRN EN 1176-1**, čl. 4.2.8.5.: trava, površinski sloj tla, riječni šljunak, gumeni pod

TLOCRT:

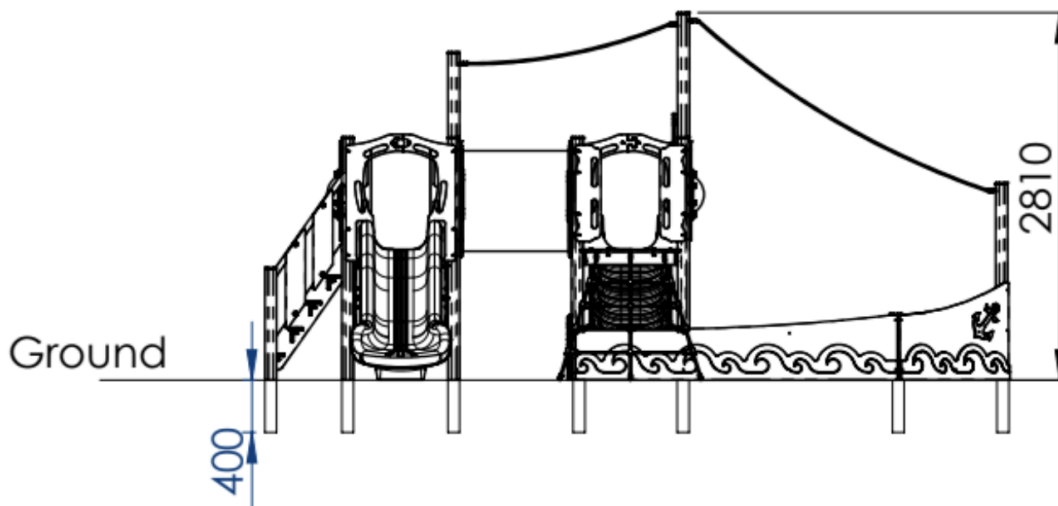
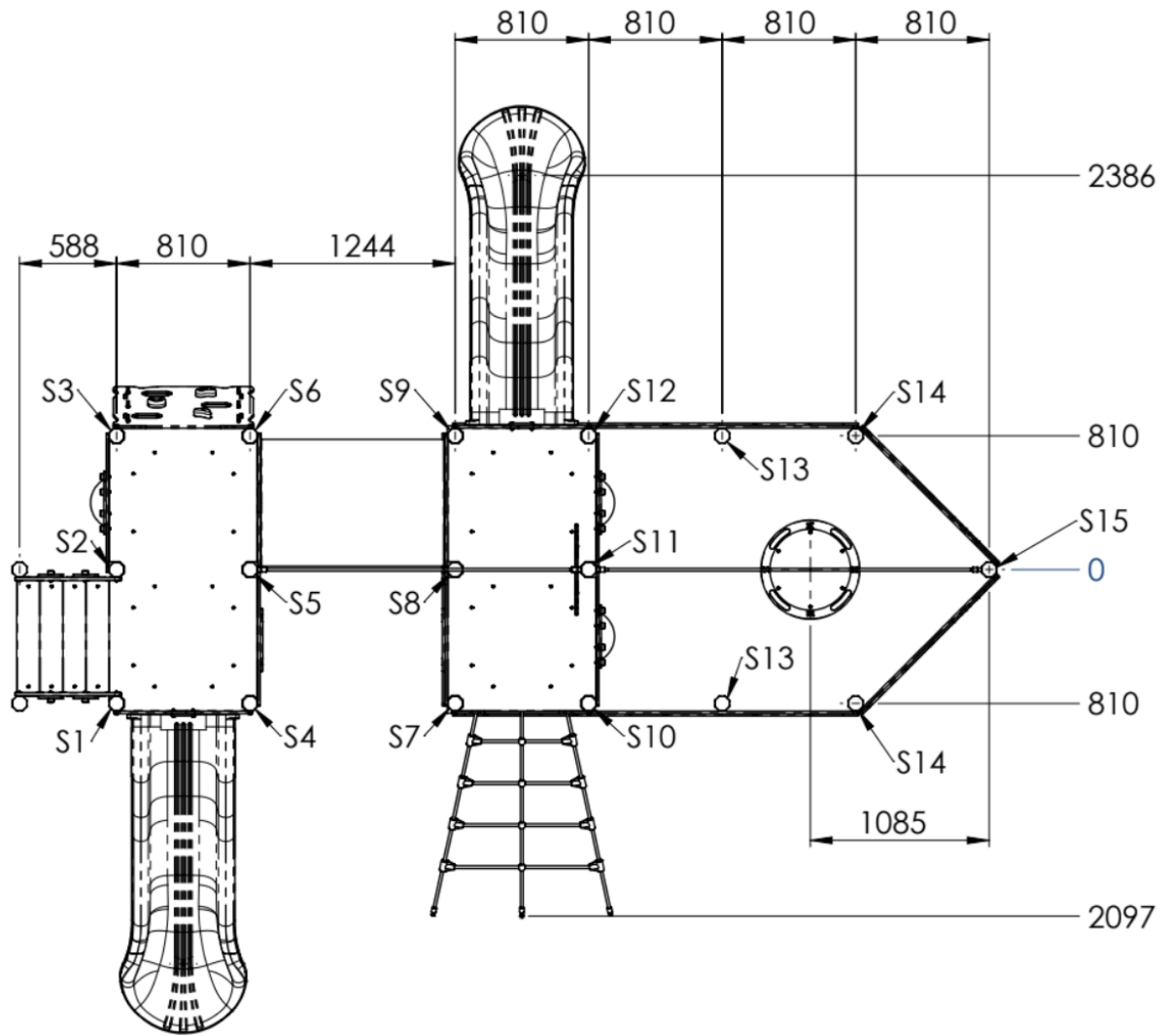

PLAN KONTROLE:

Vizualna kontrola – 1x tjedno, obavlja operater

Operativna kontrola – 4x godišnje, obavlja operater

Godišnja glavna kontrola – 1x godišnje, obavlja ovlaštena osoba