

Kataloški broj / Naziv:  
**2-TH1500B VALE**



## OPIS:

Igraći set s dva tornja i dvije ljuljačke, dizajniran za penjanje, igru i klizanje, koji nudi gotovo sve za savršenu zabavu.

## SADRŽI:

Nosivi stupovi od aluminijskih profila, 2 tornja s krovom, 1 most od užadi, 2 sjedala za stariju djecu, 1 otvoreni tobogan, stepenice s ogradom i bočnim pločama.

## TEHNIČKI OPIS:

Klasifikacija:	kombinirane igrališne sprave
Dobavljač:	OCTAGO d.o.o.
Namjena:	vanjski prostor
Dimenzije:	6550 x 5630 x 3390 mm
Područje utjecaja:	10600 x 6940 mm
Kritična visina pada:	1500 mm
Dobna kategorija:	3 - 12 godina
Rezervni dijelovi:	dobavljač

Aluminijski potporni stupovi profila 90 x 90 mm obrađeni elektrolitički. Platforma 880 x 880 mm Aluminijski potporni okviri profila 90 x 90 mm obrađeni su elektrolitički. Platforme i stepenice izrađene su od HDPE ploče debljine 19 mm. Krov, stepenice i bočne ploče izrađene su od HDPE plastike debljine 12/15/19 mm. Metalni dijelovi izrađeni su od nehrđajućeg čelika. Okvir je izrađen od eloksirani aluminij. Klizač je izrađen od polietilena (termoplastike). Spojni materijal je izrađen od nehrđajućeg čelika. Svi strukturni elementi ne zahtijevaju održavanje i dizajnirani su kao **ANTIVANDAL**.

Vrsta udarne površine prema **HRN EN 1176-1**, Čl. 4.2.8.5.: kora za malč, drvena sječka, pijesak, šljunak, ostali materijali i druge debljine.

## TLOCRT:

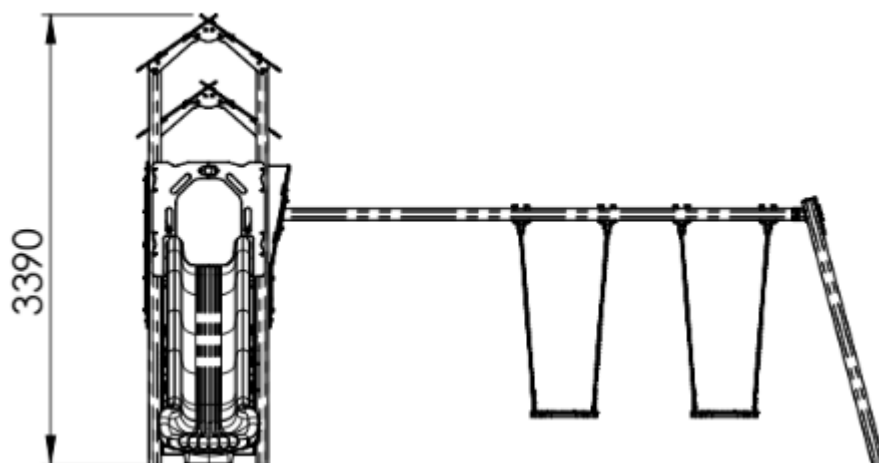
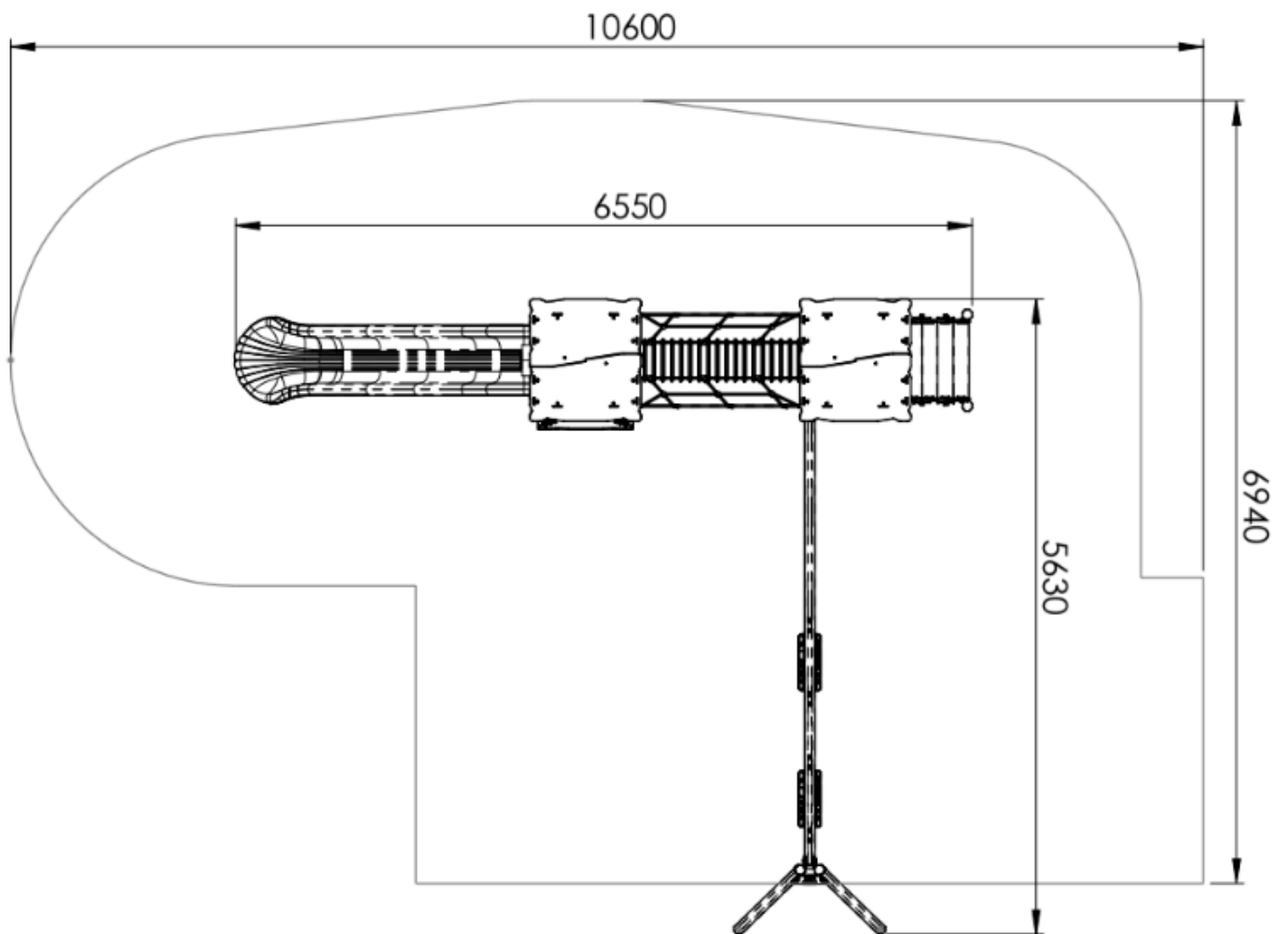

## PLAN KONTROLE:

Vizualna kontrola – 1x tjedno, obavlja operater

Operativna kontrola – 4x godišnje, obavlja operater

Godišnja glavna kontrola – 1x godišnje, obavlja ovlaštena osoba